

MANUEL DE L'UTILISATEUR

WX410, WX430 Fendeuse à bois sur chargeur à direction à glissement

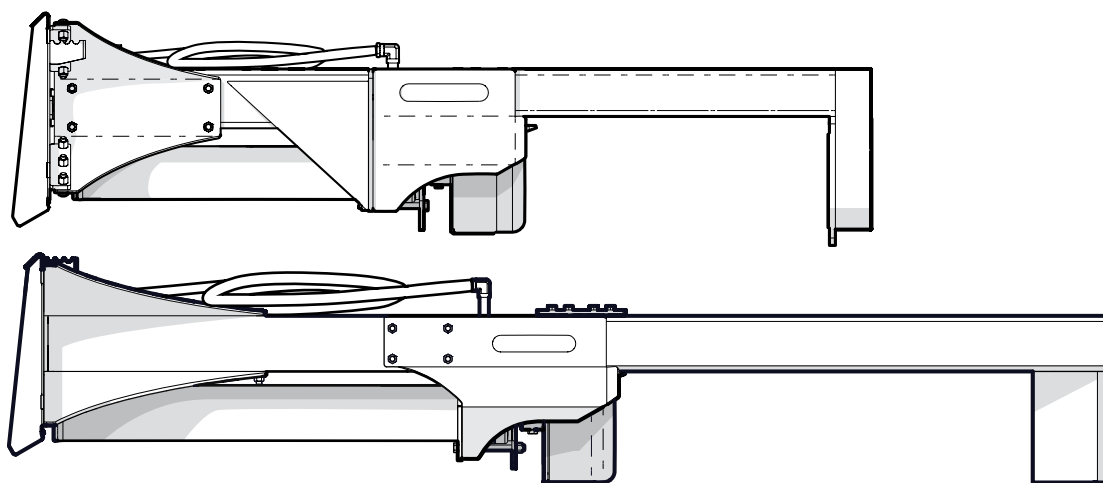

1. Préambule

1.1 Introduction

Félicitations d'avoir choisi une **fendeuse à bois sur chargeur à direction à glissement!**

Le présent manuel traite des modèles Wallenstein WX410 et WX430.

WX410 – Force de fendage de 20 tonnes
WX430 – Force de fendage de 25 tonnes

Le fonctionnement sécuritaire et sans problème de ce produit Wallenstein exige que toute personne qui utilisera ou entretiendra l'équipement lise et comprenne les renseignements relatifs à la sécurité, au fonctionnement, à l'entretien et au dépannage figurant dans le manuel de l'utilisateur.

Conservez le présent manuel à portée de main pour pouvoir le consulter souvent et pour pouvoir le remettre à un nouvel opérateur ou propriétaire. Téléphonnez à votre concessionnaire ou distributeur Wallenstein pour toute question ou pour obtenir des renseignements ou des exemplaires supplémentaires du manuel.

Les unités de mesure dans les manuels techniques de Wallenstein Equipment sont écrites de la façon suivante :
Système américain (système métrique)

Wallenstein Equipment Inc. • © 2020. Tous droits réservés.

Aucune partie de cet ouvrage ne peut être copiée, reproduite, remplacée, distribuée, publiée, affichée, modifiée ou transférée sous quelque forme ou par quelque moyen que ce soit, sauf avec l'autorisation antérieure de Wallenstein Equipment Inc.



AVERTISSEMENT!

Ne pas tenter de démarrer et faire fonctionner la fendeuse sans d'abord consulter minutieusement le présent manuel afin d'en connaître l'utilisation sécuritaire et appropriée.

Le présent manuel doit accompagner la fendeuse en tout temps.

W034



Table des matières

1. Préambule	2
1.1 Introduction	2
1.2 Rapport d'inspection à la livraison	4
1.3 Emplacement du numéro de série	5
1.4 Types d'autocollants sur l'équipement	6
2. Sécurité	7
2.1 Symbole d'avertissement relatif à la sécurité	7
2.2 Mots-indicateurs	7
2.3 Pourquoi la Sécurité est importante	7
2.4 Recommandations relatives à la sécurité de l'équipement	8
2.5 Formation sur la sécurité	9
2.6 Soyez préparé	9
2.7 Formulaire d'approbation	10
3. Symboles de sécurité	11
3.1 Position des symboles de sécurité	11
3.2 Explications des symboles de sécurité	12
3.3 Remplacement des symboles de sécurité endommagés	13
4. Familiarisation	14
4.1 À l'intention du nouvel opérateur	14
4.2 Composants de la fendeuse	14
4.3 Formation	14
4.4 Familiarisation avec le chantier	14
5. Consignes de fonctionnement	15
5.1 Règles de sécurité	15
5.2 Appariement de l'équipement et du tracteur	15
5.3 Commandes	15
5.4 Accrochage / décrochage	16
5.5 Vérification avant la mise en marche	17
5.6 Fonctionnement de la fendeuse	17
5.7 Période de rodage de la fendeuse à bois	17
5.8 Transport de la fendeuse à bois	18
5.9 Entreposage	19
6. Réparations et entretien	20
6.1 Sécurité relative à l'entretien	20
6.2 Programme d'entretien	20
7. Dépannage	21
8. Caractéristiques techniques	22
8.1 Caractéristiques techniques de la machine	22
8.2 Valeurs courantes de couple de serrage des boulons	23
8.3 Couple appliqué sur les raccords hydrauliques	24
9. Garantie sur le produit	25
10. Index alphabétique	26

1.2 Rapport d'inspection à la livraison

Fendeuse à bois sur chargeur à direction à glissement Wallenstein

Pour activer la garantie, enregistrez le produit en ligne à l'adresse www.wallensteinequipment.com

Le concessionnaire doit remplir le présent formulaire, qui doit être signé par le client et le concessionnaire au moment de la livraison.

J'ai reçu les manuels portant sur les produits et on m'a donné des consignes exhaustives au sujet de l'entretien, des réglages, de l'utilisation sécuritaire et de la politique de garantie en vigueur.

J'ai donné des conseils en détail à l'acheteur concernant l'entretien de l'équipement, les ajustements à réaliser, une utilisation sécuritaire et la politique de garantie en vigueur; j'ai aussi passé en revue les manuels.

Client

Concessionnaire

Adresse

Adresse

Ville, État/province, code postal

Ville, État/province, code postal

(_____)

Numéro de téléphone

(_____)

Numéro de téléphone

Nom de la personne-ressource

Modèle

N° de série

Date de livraison

1.2.1 Rapport d'inspection du concessionnaire

- _____ Vérifiez les fonctions de commande de la fendeuse hydraulique
- _____ Vérifiez que le vérin hydraulique se déploie librement
- _____ Vérifiez que toutes les fixations sont serrées
- _____ Vérifiez que tous les raccords hydrauliques sont serrés
- _____ Graissez tous les points d'articulation
- _____ Vérifiez que le châssis de la fendeuse est fixé correctement à la plaque avant

Contrôles de sécurité

- _____ Tous les autocollants de sécurité ont été installés
- _____ Les protecteurs et écrans ont été installés et sont fixés solidement
- _____ Lecture des directives d'utilisation et de sécurité

1.3 Emplacement du numéro de série

Veillez à avoir sous la main le numéro de série de votre produit Wallenstein lorsque vous vous adressez à votre concessionnaire pour commander des pièces, demander que l'on procède à des réparations ou pour tout autre renseignement.

L'emplacement de la plaque du numéro de série est indiqué dans l'illustration. **Veillez noter le numéro du modèle et le numéro de série du produit à l'endroit prévu ci-dessous pour consultation rapide.**

Écrivez les renseignements sur le produit ici	
Modèle :	
N° de série :	

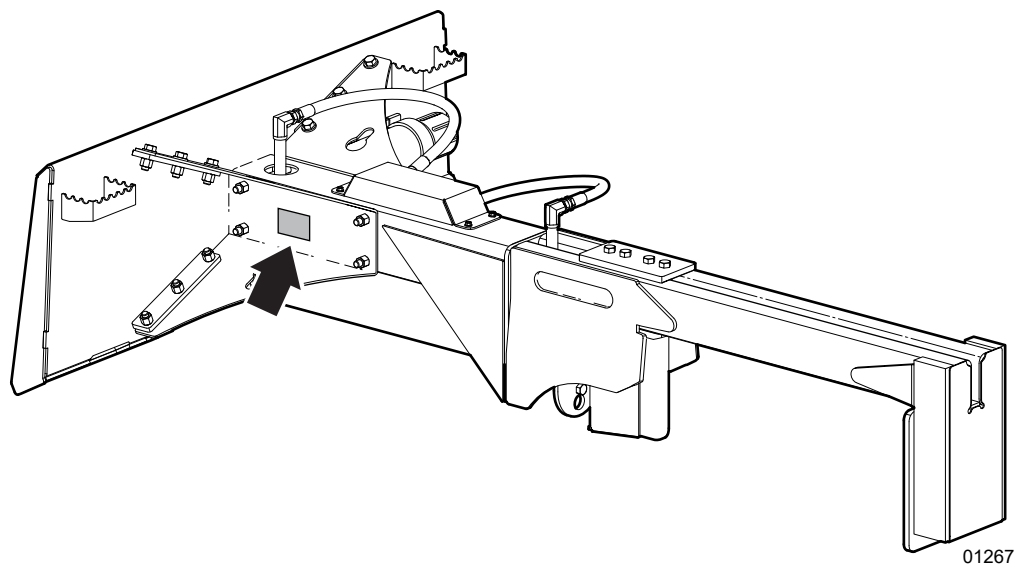
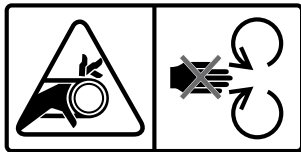

Fig. 1 – Emplacement de la plaque du numéro de série (typique)

1.4 Types d'autocollants sur l'équipement

À mesure que vous vous familiarisez avec votre équipement Wallenstein, vous remarquerez les nombreux autocollants présents. Les autocollants se répartissent en trois types : sécurité, information et identification du produit. La section suivante explique leur raison d'être et la manière de les interpréter.

Les **autocollants de sécurité** ont un fond jaune et comprennent généralement deux panneaux. Ils peuvent être verticaux ou horizontaux.



Les **autocollants d'avis de sécurité** comportent des pictogrammes sur fond bleu, sont généralement de forme rectangulaire et présentent un ou plusieurs symboles. Cet autocollant indique l'équipement de protection individuelle requis pour assurer un fonctionnement sécuritaire.



Les **autocollants d'information** comportent généralement des pictogrammes, ont un fond blanc et comprennent un nombre variable de panneaux.

Les **autocollants sur le produit** indiquent le modèle et le numéro de série de la machine, ainsi que d'autres renseignements importants.

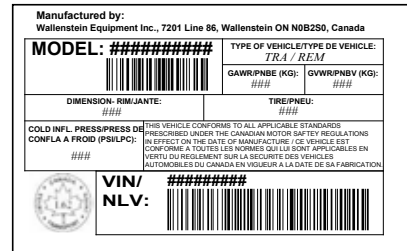

Pour obtenir les définitions relatives aux autocollants de sécurité, consultez la section sur les symboles de sécurité. Pour obtenir la liste complète des illustrations des autocollants et de l'emplacement des autocollants, téléchargez le manuel des pièces de votre modèle, à partir du site Web www.wallensteinequipment.com.

2. Sécurité

2.1 Symbole d'avertissement relatif à la sécurité

Ce symbole d'avertissement relatif à la sécurité signifie :

**ATTENTION! SOYEZ VIGILANT!
VOTRE SÉCURITÉ EST EN JEU!**

Le symbole d'avertissement relatif à la sécurité désigne les messages importants relatifs à la sécurité sur la tronçonneuse-fendeuse Wallenstein et à l'intérieur du manuel.

Lorsque vous voyez ce symbole, soyez au fait du risque de subir des blessures, voire de mourir. Suivez les instructions figurant sur le message de sécurité.



2.2 Mots-indicateurs

Les mots-indicateurs **DANGER**, **AVERTISSEMENT** et **ATTENTION** définissent le niveau de gravité des messages d'avertissement présentés dans ce manuel. Le mot-indicateur approprié employé avec chaque message dans ce manuel a été sélectionné en suivant les lignes directrices suivantes :

DANGER –

Indique une situation dangereuse imminente qui, si on ne la prévient pas, **mènera** à des blessures graves, voire la mort. L'emploi de ce mot-indicateur se limite aux situations extrêmes, habituellement pour les composants de l'équipement qui ne peuvent être protégés par un garde pour des raisons fonctionnelles.

AVERTISSEMENT –

Indique une situation potentiellement dangereuse qui, si on ne la prévient pas, **pourrait** mener à des blessures graves, voire la mort. Les risques qui se présentent lorsque l'on enlève les protecteurs font partie de cette situation. Le mot-indicateur peut également être employé pour donner un avertissement contre les pratiques non sécuritaires.

ATTENTION –

Indique une situation potentiellement dangereuse qui, si on ne la prévient pas, **peut** mener à des blessures mineures ou modérées. Le mot-indicateur peut également être employé pour donner un avertissement contre les pratiques non sécuritaires.

IMPORTANT – Pour ne pas entraîner de confusion entre la protection de l'équipement et les messages portant sur la sécurité des personnes, le mot-indicateur **IMPORTANT** désigne une situation qui, si elle n'est pas évitée, pourrait entraîner des dommages pour l'équipement.

2.3 Pourquoi la Sécurité est importante

Trois raisons importantes :

- Les accidents rendent infirme et tuent.
- Les accidents coûtent cher.
- Il est possible de prévenir les accidents.

Wallenstein Equipment Inc. a pour politique de fabriquer des produits qui sont sécuritaires et fiables. Toutefois, l'utilisation d'équipement, même s'il est bien conçu, peut être associée à un élément de risque. Pour minimiser les risques et favoriser la sécurité en tout temps, cette section du manuel de l'utilisateur décrit plusieurs règles de sécurité qui doivent toujours être suivies et respectées.

VOUS avez la responsabilité d'utiliser et d'entretenir votre fendeuse à bois sur remorque Wallenstein de façon **SÉCURITAIRE**. **VOUS** devez vous assurer que vous-même et toute autre personne qui utilisez ou entretenez la fendeuse à bois, ou qui travaillez à proximité de celle-ci, vous soyez familiarisés avec les procédures d'utilisation et d'entretien ainsi que les renseignements connexes portant sur la sécurité figurant dans le présent manuel. Ce manuel fournit de bonnes pratiques de sécurité qui devraient être respectées lors de l'utilisation de la fendeuse à bois sur remorque Wallenstein.

Rappelez-vous que **VOUS** êtes l'élément clé de la sécurité. Nos seulement de bonnes pratiques relatives à la sécurité vous protègent, mais elles protègent également les personnes autour de vous. Incorporez ces pratiques à votre programme de sécurité. Assurez-vous que **CHAQUE PERSONNE** qui utilise l'équipement s'est familiarisée avec les procédures recommandées relatives au fonctionnement et à l'entretien, et suivez toutes les précautions associées à la sécurité. Il est possible de prévenir la plupart des accidents.

Ne prenez pas le risque de vous blesser, voire de mourir, en ignorant les bonnes pratiques relatives à la sécurité.

Règles de sécurité

Remettez les consignes d'utilisation aux opérateurs ou aux employés avant de les laisser utiliser l'équipement. Passez en revue ces consignes tous les ans.

- Lisez et comprenez TOUTES les consignes de sécurité et d'utilisation dans le manuel, et suivez-les. La caractéristique de sécurité la plus importante de l'équipement est un opérateur qui l'utilise **PRUDEMMENT**.
- Passez en revue tous les ans les éléments liés à la sécurité avec tous les employés qui utilisent l'équipement ou en assurent l'entretien.
- Portez un équipement de protection individuelle (EPI) approprié. L'équipement suggéré inclut, notamment :
 - Une protection auditive
 - Des lunettes de sécurité ou un écran facial
 - Des gants de travail épais
 - Des chaussures de protection munies de semelles antidérapantes



- Une exposition prolongée à des bruits intenses peut causer une perte auditive permanente. Portez un dispositif de protection auditive en tout temps. Un bruit supérieur à 85 dB sur une période prolongée peut causer une perte auditive importante. Une exposition prolongée à des bruits de 90 dB ou plus peut causer une perte auditive permanente et totale.



- Veillez à disposer d'une trousse de premiers soins dans le cas où il serait nécessaire de l'utiliser. Assurez-vous de savoir comment prodiguer les premiers soins.
- Lisez et comprenez tous les symboles de sécurité situés sur l'équipement avant l'utilisation, l'entretien, l'ajustement ou le nettoyage.
- Inspectez et sécurisez tous les protecteurs avant de commencer.
- Inspectez et sécurisez tous les protecteurs avant de commencer.
- Ayez un extincteur à votre disposition dans le cas où il serait nécessaire de l'utiliser. Sachez comment vous en servir.



- Ne demandez pas à une personne qui n'a pas appris toutes les consignes d'utilisation et de sécurité d'utiliser la machine. Un opérateur sans formation n'est pas qualifié et s'expose à un risque de blessure grave, voire la mort. C'est au propriétaire de s'assurer que l'opérateur s'est familiarisé avec la machine et comprend son fonctionnement.

2.4 Recommandations relatives à la sécurité de l'équipement

La sécurité de l'opérateur et des personnes se trouvant dans les environs constitue l'une des principales préoccupations lors de la conception et du développement d'un équipement. Cependant, de nombreux accidents surviennent tous les ans. Ces accidents auraient pu être évités par quelques secondes de réflexion et une approche plus judicieuse lors de l'opération de l'équipement.

En tant qu'opérateur, vous pouvez prévenir de nombreux accidents en observant les précautions indiquées dans la présente section. Pour éviter les blessures, voire la mort, étudiez les précautions qui suivent et veillez à ce que tout le monde les respecte.

Mettez toujours l'équipement en **état sécuritaire** avant tout travail d'entretien, de réparation ou de préparation à l'entreposage.



ÉTAT SÉCURITAIRE

1. Baissez la fendeuse jusqu'au sol.
2. Arrêtez le système hydraulique.
3. Arrêtez le moteur.
4. Assurez-vous que toutes les pièces sont immobiles.
5. Serrez le frein de stationnement.
6. Retirez la clé de contact et conservez-la.

- N'utilisez jamais un équipement dont les écrans de sécurité ont été enlevés. Gardez tous les protecteurs installés. S'il est nécessaire d'enlever un écran de sécurité pour procéder à des réparations, réinstallez-le avant d'utiliser l'équipement.
- Remplacez tout symbole de sécurité ou symbole d'instruction qui est manquant ou n'est pas lisible. L'emplacement des symboles de sécurité est indiqué dans le présent manuel.
- Ne laissez personne d'autre qu'un opérateur responsable, formé adéquatement et physiquement apte utiliser l'équipement. L'équipement est dangereux pour les enfants et les personnes qui ne connaissent pas bien son fonctionnement.
- Ne modifiez l'équipement d'aucune façon. Une modification non autorisée apportée à l'équipement peut causer des blessures graves, voire la mort. De plus, cela peut affecter les capacités de l'équipement et réduire sa durée de vie.
- Ne dépassez en aucun cas les limites de la machine. Si vous mettez en doute sa capacité à effectuer une tâche ou à l'accomplir de façon sécuritaire, **ARRÊTEZ IMMÉDIATEMENT!**

- Assurez-vous que l'ensemble des composants du système hydraulique sont en bon état et propres.
- Avant de mettre le système sous pression, assurez-vous que tous les composants sont étanches et que les conduites et les raccords hydrauliques ne sont pas endommagés.
- Ne tentez pas de faire de réparations improvisées sur les conduites, les flexibles ou les raccords hydrauliques à l'aide de ruban adhésif, de pinces ou de colle. Le système hydraulique fonctionne sous une pression extrêmement élevée. De telles réparations céderont de façon subite et causeront une situation dangereuse et non sécuritaire.
- Portez un équipement de protection convenable pour les mains et les yeux lors du repérage de fuites d'un fluide sous haute pression. Utilisez un morceau de bois ou de carton comme butée pour repérer une fuite plutôt que les mains.
- Si vous vous blessez suite au contact avec un jet de fluide hydraulique sous pression extrême, consultez un médecin immédiatement. Une infection grave ou une réaction toxique pourrait s'ensuivre si le fluide a percé la surface de la peau.
- Libérez la pression dans le système hydraulique avant de travailler.

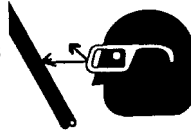

- aura reçu des consignes portant sur l'utilisation sécuritaire et adéquate de l'équipement
- comprend la procédure de mise en état sécuritaire et sait comment l'effectuer

2.6 Soyez préparé

- Déterminez d'avance l'endroit où le bois fendu sera empilé. Assurez-vous que l'emplacement de la pile ne nuit pas au fendage.
- Taillez d'avance les billes afin qu'elles soient prêtes à être chargées dans la fendeuse. Ne faites pas fonctionner une scie à chaîne en même temps que la fendeuse.
- Déterminez un emplacement sécuritaire pour le travail :
 - L'aire doit être exempte de pierres, de branches ou d'obstacles cachés qui pourraient causer un risque de trébuchement ou d'accrochage.
 - Le sol doit être ferme et de niveau.
- Ne faites fonctionner l'équipement que sous la lumière du jour ou en présence d'une bonne source de lumière artificielle.
- Assurez-vous que la machine est ajustée correctement et en bon état de fonctionnement.
- Gardez les spectateurs à une distance sécuritaire (au moins 20 pi [6 m]) de l'aire de travail. Marquez la zone au moyen de cônes de sécurité.
- Soyez conscient des dangers en hauteur : branches, câbles, fils électriques.
- Examinez la **liste de vérification avant la mise en marche** avant de commencer à travailler (voir *Vérification avant la mise en marche* on page 17)

2.5 Formation sur la sécurité

- Le meilleur dispositif de sécurité est un opérateur bien renseigné et prudent. Nous vous demandons d'être un tel opérateur. Il appartient à l'opérateur de lire, de comprendre et d'observer la TOTALITÉ des instructions relatives à la sécurité et à l'utilisation de l'équipement contenues dans le présent manuel.
- Formez le nouveau personnel et passez souvent en revue les instructions avec les opérateurs. Seuls les opérateurs physiquement aptes, qui ont suivi la formation appropriée, devraient utiliser cet équipement. **Une personne qui n'a pas lu ou compris toutes les instructions relatives au fonctionnement et à la sécurité n'est pas qualifiée pour faire fonctionner l'équipement.** Un opérateur n'ayant pas reçu la formation adéquate s'expose à un risque de blessure grave, voire la mort, tout comme il expose les autres personnes à un tel risque. Si une personne âgée fournit son aide lors du travail, il convient de reconnaître ses limites physiques et d'en tenir compte dans l'exécution des tâches.
- Apprenez la fonction des commandes et la façon d'arrêter rapidement la machine en cas d'urgence.
- Si cette machine est louée ou prêtée, il appartient au propriétaire de s'assurer que chaque opérateur :
 - lira et comprendra le manuel de l'utilisateur



3. Symboles de sécurité

Le panneau supérieur (ou de gauche) indique l'avertissement de sécurité (le danger potentiel), tandis que le panneau inférieur (ou de droite) comporte le message connexe (la manière d'éviter le danger).

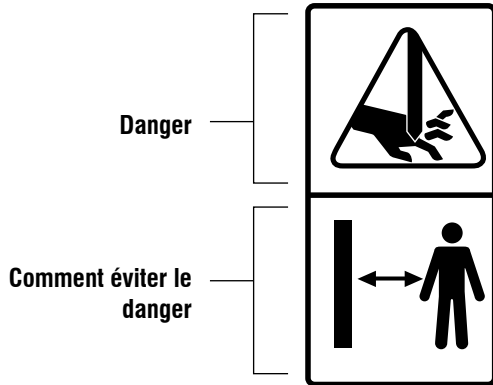

3.1 Position des symboles de sécurité

Le type de symboles de sécurité et leur position sur l'équipement sont présentés dans l'illustration. Afin d'observer de bonnes pratiques en matière de sécurité, il est essentiel de se familiariser avec les divers symboles de sécurité, le type d'avertissement et domaine ou la fonction associée au domaine en question qui font appel à votre SENS DE LA PRUDENCE.

Pour pratiquer une bonne sécurité, il faut se familiariser avec les symboles et avertissements de sécurité et prendre conscience des situations qui nécessitent de la vigilance.

Pensez SÉCURITÉ! Travaillez de façon SÉCURITAIRE!

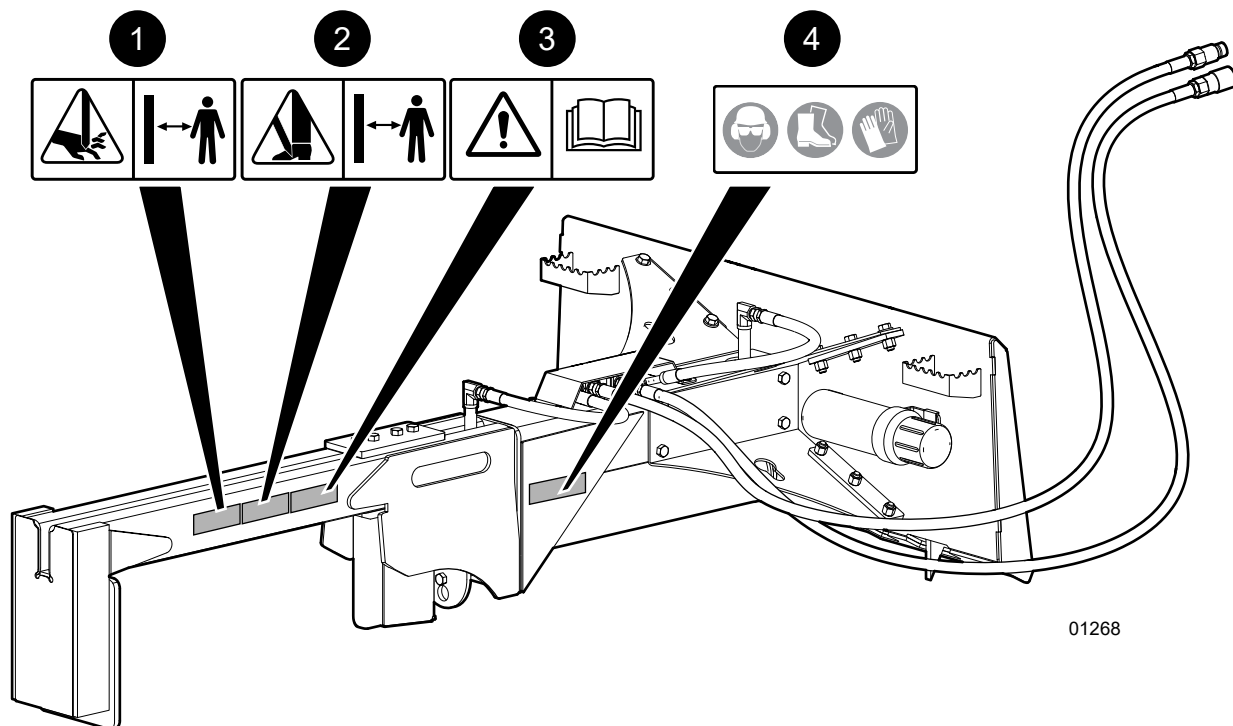

01268

Fig. 2—Emplacement des autocollants de sécurité

3.2 Explications des symboles de sécurité

1. Avertissement!

Gardez les pieds à l'écart des billes fendues qui tombent. Portez toujours des chaussures à bout d'acier pendant que la machine fonctionne pour éviter des blessures graves.

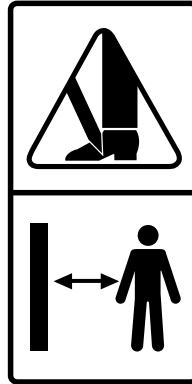

2. Attention!

Point de pincement / danger d'écrasement! Gardez les mains à l'écart de toutes les pièces mobiles pendant et après le fendage! N'essayez jamais de dégager une bille coincée avec les mains! Attendez que toutes les pièces mobiles se soient complètement arrêtées avant de dégager les obstructions de la machine.



3. Attention!

Consultez le manuel de l'utilisateur. Lisez TOUTES les consignes de fonctionnement dans le manuel et apprenez la signification de TOUS les symboles de sécurité sur la machine.

La meilleure mesure de sécurité est un opérateur avisé.

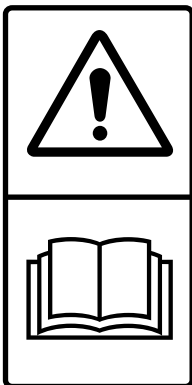

4. Attention!

Portez toujours un équipement de protection individuelle approprié lorsque vous utilisez cette machine. Par exemple :

- un casque de sécurité
- des gants de protection
- une protection auditive
- des chaussures de protection munies de semelles antidérapantes
- Des lunettes de sécurité ou un écran facial



IMPORTANT! Si des pièces qui portent des symboles de sécurité sont remplacées, de nouveaux symboles doivent être appliqués. Les symboles de sécurité doivent toujours être remplacés s'ils deviennent endommagés ou illisibles ou s'ils sont enlevés.

Les symboles de sécurité sont inclus dans la trousse d'autocollants du produit offerte par votre concessionnaire autorisé. Les autocollants ne sont pas disponibles séparément.

3.3 Remplacement des symboles de sécurité endommagés

- Remplacez toujours tout symbole de sécurité manquant ou qui est devenu illisible. On peut se procurer les symboles de sécurité de rechange auprès d'un distributeur autorisé, du service des pièces d'un concessionnaire ou de l'usine.
- Assurez-vous que les symboles de sécurité sont toujours propres et lisibles.
- Lorsqu'une pièce portant des autocollants de sécurité est remplacée, ses autocollants de sécurité doivent aussi être remplacés.

Processus

La zone d'installation doit être propre et sèche. Assurez-vous que la surface est exempte de graisse et d'huile. La température ambiante doit être supérieure à 10 °C (50 °F).

 **REMARQUE :** Déterminez la position exacte où le symbole sera apposé avant de retirer la pellicule protectrice.

1. Détachez l'autocollant de la pellicule protectrice.
2. Si possible, alignez l'autocollant avec un bord de la machine.
3. En commençant sur un côté, appuyez délicatement sur l'endos adhésif exposé afin de le mettre en place, en le lissant tout en passant d'un côté à l'autre.
4. Utilisez un racloir, une carte de crédit ou un article semblable pour le lisser. Procédez d'un bout à l'autre de l'autocollant.

Il est possible de se débarrasser des petites poches d'air en les perçant avec une aiguille, puis de les égaliser en frottant la pellicule protectrice.

4. Familiarisation

4.1 À l'intention du nouvel opérateur

Il appartient à l'opérateur et au propriétaire de lire le présent manuel et de former tout autre opérateur avant qu'une telle personne ne commence à utiliser l'équipement. Observez de façon rigoureuse toutes les directives portant sur la sécurité.

Le respect des procédures recommandées crée un environnement de travail sécuritaire pour l'opérateur, les passants et la zone qui entoure le lieu de travail. Un opérateur qui n'a pas reçu de formation n'est pas qualifié pour utiliser l'équipement.

De nombreuses caractéristiques comprises dans l'équipement ont été introduites en réponse aux suggestions de clients comme vous. Lisez attentivement le présent manuel afin d'apprendre comment utiliser la machine de façon sécuritaire et avec une efficacité maximale. Si vous suivez les instructions de fonctionnement tout en observant un bon programme d'entretien, la fendeuse à bois peut fonctionner pendant de nombreuses années sans nécessiter de réparations.

IMPORTANT! Assurez-vous que tous les opérateurs comprennent comment mettre la fendeuse à bois en état sécuritaire avant de l'utiliser. Voir État sécuritaire page 9.

4.2 Composants de la fendeuse

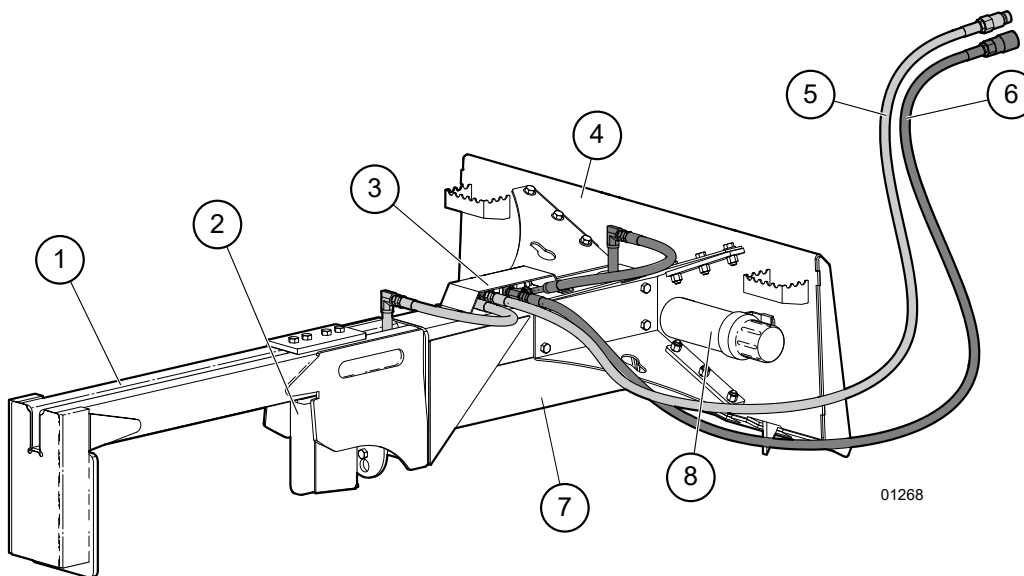

Fig. 3—Composants de la fendeuse à bois

- | | | |
|---------------------------|------------------------|------------------------------------|
| 1. Châssis de la fendeuse | 4. Plaque de montage | 7. Vérin hydraulique |
| 2. Coin | 5. Tuyau de retour | 8. Tube du manuel de l'utilisateur |
| 3. Soupape de surpression | 6. Tuyau sous pression | |

4.3 Formation

Chaque opérateur doit recevoir une formation appropriée au sujet des procédures de configuration et d'utilisation de l'équipement avant de l'utiliser.

1. Mettez l'équipement dans une grande zone ouverte pour que l'opérateur puisse se familiariser avec les fonctions de commande et la réaction de la machine.
2. Ne laissez en aucun cas un opérateur non qualifié utiliser l'équipement. Une telle personne pourrait mettre sa vie et celle des autres en danger ou endommager l'équipement ou les objets se trouvant dans les alentours.

4.4 Familiarisation avec le chantier

Il appartient à l'opérateur de se familiariser pleinement avec le chantier avant de commencer à travailler.

1. Vérifiez si le lieu de travail est fermé ou à l'étroit. Assurez-vous qu'il y a suffisamment d'espace et de dégagement pour que la machine puisse fonctionner.
2. Organisez la zone de travail de façon à minimiser les mouvements.
3. Positionnez l'équipement de sorte que les vents dominants soufflent les gaz d'échappement à l'écart du poste de travail de l'opérateur.

5. Consignes de fonctionnement

5.1 Règles de sécurité

- Portez l'équipement de protection individuelle approprié. Attachez les cheveux longs, enlevez les bijoux et évitez le port de vêtements amples. Une exposition prolongée à des bruits intenses peut causer une perte auditive permanente! Portez un dispositif de protection auditive en tout temps lorsque vous utilisez cette machine.
- Ne placez jamais une partie du corps à un endroit où elle se trouverait en danger si un mouvement survenait lors de l'assemblage, de l'installation, de l'utilisation, de l'entretien, de la réparation, du démontage ou du déplacement de l'équipement.
- Appliquez la procédure de mise en état sécuritaire avant de procéder à l'entretien ou à la réparation de l'équipement. Voir page 8.
- Pour éviter l'asphyxie causée par les gaz d'échappement du moteur, ne faites pas fonctionner l'équipement dans un bâtiment fermé.
- Libérez la zone de travail de tout objet qui pourrait s'accrocher ou se coincer dans l'équipement alors que celui-ci fonctionne. N'installez pas l'équipement sur une surface glissante, humide, boueuse ou glacée. Le port de bonnes chaussures de travail peut prévenir les chutes dues à un glissement ou à un trébuchement.
- Ne laissez personne s'approcher à moins de 20 pi (6 m) de la fendeuse à bois lorsqu'elle fonctionne. Des éclats de bois peuvent être projetés et blesser les personnes à proximité.
- Ne montez pas sur la fendeuse lorsqu'elle fonctionne et ne l'enjambez pas.
- Ne tentez pas de fendre plus d'une bille à la fois. La deuxième bûche pourrait être projetée dans les airs et causer des blessures.
- Gardez vos doigts et vos mains à l'écart des fentes se trouvant dans la bille, car celles-ci peuvent s'ouvrir lors du fendage.
- Ne tentez pas de fendre une bille de façon perpendiculaire à son fil. Certaines sortes de bois peuvent éclater ou projeter des éclats, occasionnant des blessures.
- Lors du fendage de billes coupées de façon inégale, placez toujours l'extrémité la plus équerrie contre le coin de fendage.
- Ne marchez pas et ne travaillez pas sous une fendeuse à bois ou une pièce soulevée dans les airs. Ne vous fiez pas au système hydraulique du chargeur à direction à glissement pour garder immobile une pièce ou la fendeuse.
- Ne consommez pas d'alcool ni de drogues lors de l'utilisation de l'équipement. Consultez votre médecin si vous devez utiliser la fendeuse alors que vous prenez des médicaments sur ordonnance.

5.2 Appariement de l'équipement et du tracteur

Pour garantir le fonctionnement sécuritaire et fiable de la fendeuse à bois, il est nécessaire d'utiliser un chargeur à direction à glissement ayant les bonnes caractéristiques techniques. Utilisez les renseignements suivants pour vous guider dans le choix d'un chargeur à direction à glissement à utiliser avec votre fendeuse à bois.

Capacité de levage

Le chargeur à direction à glissement doit pouvoir soulever et supporter facilement le poids de la fendeuse à bois.

WX410 – 260 lb (118 kg)

WX430 – 320 lb (146 kg)

Poids du chargeur à direction à glissement

En règle générale, un chargeur à direction à glissement de 40 à 90 HP aura un poids suffisant pour assurer la stabilité de l'équipement lors du fendage et du transport. **Ne pas utiliser d'équipement plus léger que celui recommandé.**

Exigences du système hydraulique

Modèle	Débit d'huile hydraulique recommandé	
WX410	10 gal/min à 3 000 lb/po ²	38 l/min à 20 700 kPa
WX430	13 gal/min à 3 000 lb/po ²	50 l/min à 20 700 kPa

5.3 Commandes

Le circuit hydraulique du chargeur à direction à glissement alimente la fendeuse à bois. Des commandes hydrauliques auxiliaires sont utilisées pour contrôler le mouvement du vérin pour fendre le bois.

On recommande à tous les opérateurs de bien connaître la position et la fonction de chacune des commandes de la fendeuse à bois avant de commencer à utiliser l'équipement. Consultez la section sur les *commandes* du manuel de l'utilisateur du chargeur à direction à glissement avant d'utiliser la fendeuse à bois.

5.4 Accrochage / décrochage

L'équipement est livré depuis l'usine dans une configuration universelle de base qui permet de l'installer sur n'importe quel modèle de chargeur à direction à glissement. Toutefois, le chargeur à direction à glissement doit être équipé de raccords de pression hydraulique à distance et de retour à l'avant du châssis de la cabine.

La fendeuse à bois doit toujours être située sur un sol horizontal et sec qui est exempt de débris et de tout autre corps étranger. Afin de fixer la fendeuse à bois sur le chargeur à direction à glissement, suivez la procédure suivante :

1. Assurez-vous qu'il y a suffisamment d'espace et de dégagement pour atteindre la fendeuse en conduisant le chargeur.
2. Alignez la plaque avant du chargeur à direction à glissement sur la plaque de montage de la fendeuse.
3. Avancez jusqu'à la fendeuse à bois et logez la partie supérieure de la plaque avant dans la plaque de montage de la fendeuse.
4. Soulevez les bras de la chargeuse et inclinez la plaque avant jusqu'à ce qu'elle soit entièrement logée dans la plaque de montage.
5. Assurez-vous que la plaque de montage de la fendeuse est bien verrouillée sur la plaque avant du chargeur à direction à glissement en installant les goupilles de sécurité.
6. Enlevez toute poussière présente sur les coupleurs des tuyaux et connectez-les aux raccords du chargeur à direction à glissement. Faites passer les tuyaux de façon à éviter qu'ils restent coincés ou qu'ils frottent, puis connectez-les au châssis de la chargeuse. Les capuchons protecteurs sur les tuyaux ont un code de couleurs pour indiquer leur fonction – le capuchon rouge est pour la conduite de pression, le capuchon bleu est pour la conduite de retour.

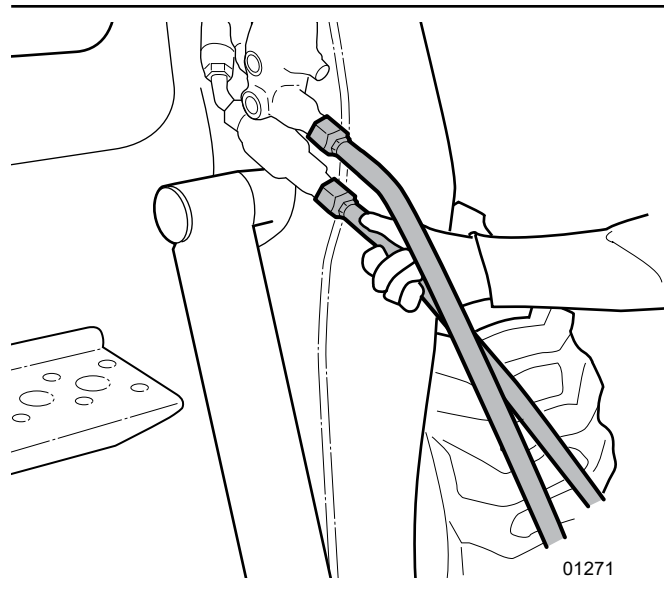

Fig. 4 – Connectez les tuyaux de pression et de retour

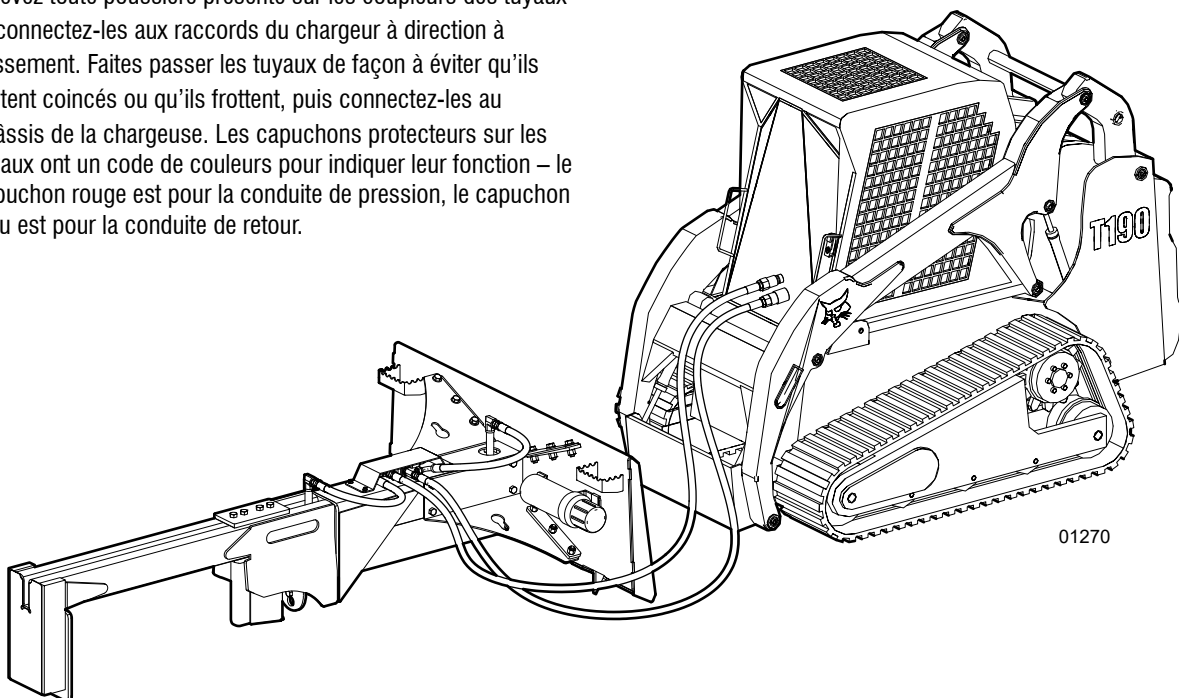

Fig. 5 – Accrochage / décrochage

5.5 Vérification avant la mise en marche

L'utilisation efficace et sécuritaire de la fendeuse à bois demande que chaque opérateur lise et comprenne les procédures d'opération ainsi que l'ensemble des mesures de sécurité indiquées dans la présente section. Il est important de suivre la liste, et ce, tant pour des raisons de sécurité personnelle que pour préserver le bon état mécanique de l'équipement.

1. Lubrifiez la fendeuse à bois avant de l'utiliser.
2. Assurez-vous que la puissance et le poids du chargeur à direction à glissement sont adéquats pour faire fonctionner la fendeuse à bois. Voir page 15.
3. Vérifiez que la fendeuse est fixée correctement au chargeur à direction à glissement. Assurez-vous que les goupilles de sécurité de la plaque avant de la chargeuse sont pleinement engagées afin de fixer solidement la fendeuse à bois à la chargeuse.
4. Vérifiez le niveau de l'huile dans le réservoir hydraulique du chargeur à direction à glissement. Ajoutez de l'huile au besoin.
5. Vérifiez l'état de l'ensemble des conduites, des tuyaux et des raccords hydrauliques. Remplacez tout élément endommagé. Modifiez l'emplacement de ceux qui subissent un frottement ou un pincement ou qui sont ondulés. Serrez tout raccord qui présente une fuite.
6. Vérifiez toutes les pièces pour repérer la présence éventuelle de matériel coincé et enlevez-le.
7. Installez et fixez solidement tous les protecteurs et les couvercles et toutes les portes avant de commencer à utiliser l'équipement.
8. Consultez la section sur les *commandes* du manuel de l'utilisateur du chargeur à direction à glissement avant d'utiliser la fendeuse à bois. Familiarisez-vous avec les réglages et les fonctions des commandes avant d'utiliser la fendeuse à bois.

5.6 Fonctionnement de la fendeuse

Règles de sécurité

- **Ne faites pas fonctionner l'équipement en pente.**
- **Veillez à ce que tous les composants mécaniques et hydrauliques soient en bon état. Ne faites pas fonctionner l'équipement si des fuites sont présentes ou que des composants sont endommagés.**
- **Évacuez la zone de travail de toute personne qui ne participe pas directement au travail.**
- **Avant de commencer, mettez le système d'entraînement du chargeur à direction à glissement en position neutre.**
- **Ne fendez pas une bûche à travers son fil.**
- **Gardez votre aire de travail dégagée pour prévenir tout trébuchement.**

Les fendeuses à bois WX410 et WX430 sont utilisées en position assise dans la cabine du chargeur à direction à glissement. Une fois la fendeuse à bois fixée correctement, déplacez la machine afin de positionner la fendeuse au-dessus du bloc de bois.

- Déplacez le chargeur à direction à glissement afin de positionner le châssis de la fendeuse au-dessus de la bille.
- Mettez le système d'entraînement du chargeur à direction à glissement en position neutre. Augmentez la vitesse de rotation du moteur à la moitié ou aux 3/4 de sa valeur maximale.
- Engagez le circuit hydraulique à distance de la fendeuse.
- Utilisez les commandes hydrauliques situées dans la cabine afin de contrôler le mouvement du vérin et du coin de fendage.

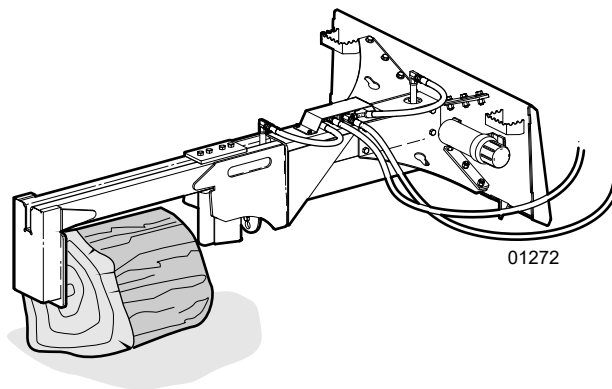

Fig. 6—Positionnez la fendeuse au-dessus du bloc de bois.

5.6.1 Conseils de fonctionnement



- Tenez la manette hydraulique dans la position d'*extension* jusqu'à ce que le coin atteigne la base ou que la bille ou le bois soit fendu.
- Gardez l'aire de travail propre et exempte de débris pour prévenir tout trébuchement. Empilez le bois fendu et celui non fendu à proximité de la zone de travail. Ne laissez pas le bois empilé s'accumuler au point d'encombrer l'aire de travail. Une aire de travail encombrée peut entraîner un danger lié au trébuchement.
- Ne positionnez pas la fendeuse sur une surface boueuse, glacée, mouillée ou encombrée.
- Lubrifiez la plaque de glissement sous le coin lors de chaque utilisation de la fendeuse afin de réduire l'usure et le frottement ou le grippage.

5.7 Période de rodage de la fendeuse à bois

Bien qu'il n'existe aucune restriction opérationnelle lors de la première utilisation de la fendeuse à bois, on recommande de vérifier les éléments mécaniques suivants :

Après avoir fait fonctionner l'équipement pendant 1 à 5 heures :

1. Vérifiez chacun des écrous, des boulons et des autres pièces de fixation. Serrez les pièces en utilisant le couple spécifié. Voir page 23.
2. Vérifiez l'état de l'ensemble des conduites, des tuyaux et des raccords hydrauliques. Remplacez tout élément endommagé. Modifiez l'emplacement de ceux qui subissent un frottement ou un pincement ou qui sont ondulés. Serrez tout raccord qui présente une fuite. Voir page 17.
3. Vérifiez toutes les pièces pour repérer la présence éventuelle de matériel coincé et enlevez-le.
4. Vérifiez le niveau de l'huile dans le réservoir hydraulique du chargeur à direction à glissement. Ajoutez de l'huile au besoin.

5.8 Transport de la fendeuse à bois

- **Respectez les lois et les règlements municipaux, provinciaux et d'État relativement à la sécurité lors du transport de l'équipement sur les chemins publics.**
- **Utilisez des feux de détresse ambre clignotants et un panneau d'identification de véhicule lent en tout temps lorsque vous conduisez le chargeur à direction à glissement et l'équipement sur la route. Respectez les lois locales relativement à toutes les exigences en matière d'éclairage et de marquage sur la route.**
- **Transportez la fendeuse à bois près du sol.**
- **Ne roulez pas à plus de 32 km/h (20 mi/h). Réduisez votre vitesse sur les routes et les surfaces cahoteuses.**

- **Ne conduisez pas si vous avez consommé de l'alcool.**
- **Soyez courtois au volant et conduisez prudemment. Cédez toujours le passage à la circulation qui vient vers vous, y compris sur les ponts étroits et aux intersections, entre autres. Surveillez la circulation lorsque vous utilisez l'appareil ou que vous traversez une route.**
- **Entrez dans les virages à faible vitesse et en appliquant un angle de braquage graduel. Montez ou descendez les pentes à vitesse réduite. Ralentissez lorsque la surface où vous roulez est accidentée ou inégale.**
- **Ne laissez aucun passager se déplacer avec vous sur la fendeuse à bois ou le chargeur à direction à glissement.**

Les fendeuses à bois Wallenstein ont été conçues pour être déplacées de façon pratique et aisée d'un chantier à l'autre. Suivez la procédure qui suit lors du transport de l'équipement :

1. Enlevez tous les débris de la fendeuse à bois et du chargeur à direction à glissement.
2. Assurez-vous que la fendeuse à bois est bien accrochée au chargeur à direction à glissement et que les loquets de retenue sont verrouillés.
3. Assurez-vous qu'un symbole de véhicule lent et tous les feux et réflecteurs requis sur les routes locales sont en place, propres et clairement visibles.
4. Restez à droite sur la route et laissez les véhicules plus rapides vous dépasser. Roulez sur l'accotement de la route, si possible.

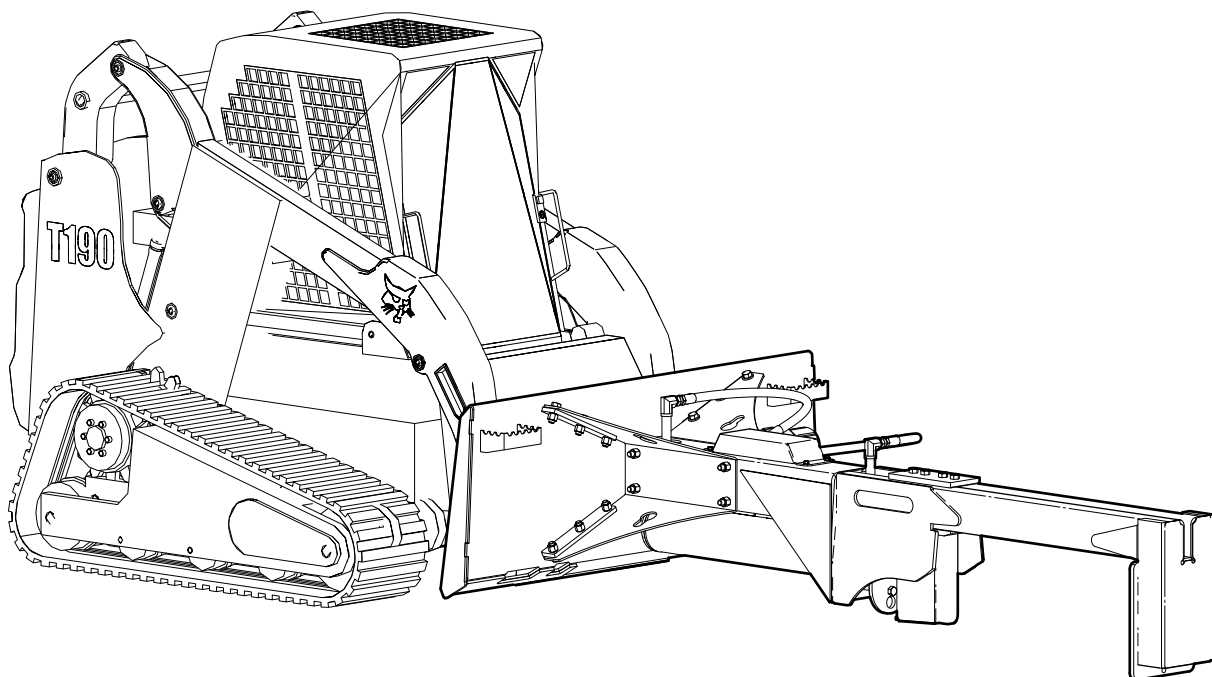

01273

Fig. 7 – Position de transport

5.9 Entreposage

- **Rangez la machine dans une zone à l'écart de toute activité humaine.**
- **Ne laissez jamais les enfants jouer avec l'équipement entreposé ni à proximité de celui-ci.**
- **Entreposez l'équipement dans un endroit sec sur une surface horizontale. Supportez le châssis avec des planches si cela est nécessaire.**

À la fin de la saison de travail, la fendeuse à bois peut être entreposée. Réparez ou remplacez tout composant endommagé ou usé pour prévenir tout temps mort inutile au début de la saison suivante de travail. Pour garantir une durée de vie prolongée et sans trouble, suivez ces étapes afin de préparer l'équipement pour son entreposage :

1. Lavez la fendeuse à bois à fond pour déloger les saletés, la boue, les débris et les résidus.
2. Inspectez le coin, le vérin et le châssis pour repérer la présence éventuelle de dommages ou de matériel entremêlé. Réparez ou remplacez toute pièce endommagée. Enlevez tout le matériel entremêlé.
3. Lubrifiez la plaque de glissement du coin.
4. Retouchez les encoches et les égratignures avec de la peinture afin de prévenir la rouille.
5. Sélectionnez un endroit sec qui est exempt de débris et dont la surface est horizontale.
6. Au besoin, placez des blocs ou des planches sous le châssis.
7. Entreposez l'équipement dans un endroit à l'écart des activités humaines.
8. Appliquez une couche de graisse épaisse sur les zones exposées du bloc de poussée afin de prévenir la rouille.
9. S'il n'est pas possible d'entreposer la fendeuse à bois à l'intérieur, couvrez-la avec une bâche imperméable.

5.9.1 Sortie de l'entreposage

Avant de remettre en service l'équipement après une période d'entreposage, suivez la procédure qui suit :

1. Fixez le chargeur à direction à glissement à la fendeuse en suivant les étapes décrites à page 19.
2. Vérifiez toute la quincaillerie. Serrez ces composants au besoin.
3. Vérifiez l'ensemble des conduites, des raccords et des connecteurs hydrauliques. Serrez ces composants au besoin. Voir page 17.
4. Enlevez la graisse des axes de pivotement des vérins.
5. Remplacez toute pièce défectueuse.
6. Effectuez la vérification avant la mise en marche. Voir page 17.

6. Réparations et entretien

AVERTISSEMENT!

Risque de blessure grave. Arrêter le moteur avant d'effectuer TOUTE procédure d'entretien ou de réparation. Réinstaller tous les couvercles et toutes les protections retirés avant de remettre l'appareil en service.

W033

6.1 Sécurité relative à l'entretien

Il vous appartient de bien entretenir l'équipement. Un entretien inadéquat mène à des problèmes.

Observez les bonnes pratiques d'atelier :

- Gardez l'aire de travail propre et sèche.
- Assurez-vous que les prises et les outils électriques sont mis à la terre adéquatement.
- Prévoyez un éclairage suffisant pour accomplir la tâche demandée.
- Assurez-vous que la ventilation est amplement suffisante. Ne faites jamais fonctionner la machine dans un bâtiment fermé. Les gaz d'échappement peuvent causer l'asphyxie.
- Avant d'effectuer l'entretien ou des réparations, mettez la machine en état sécuritaire. Voir page 8.
- Ne travaillez jamais sous l'équipement, sauf s'il est supporté correctement.
- Portez toujours un EPI approprié avant d'effectuer tout travail d'entretien ou de réparation.
- N'utilisez que des pièces d'origine afin de conserver les caractéristiques techniques initiales de votre équipement. Le fabricant ne peut être tenu responsable pour quelque blessure ou dommage que ce soit découlant de l'utilisation de pièces ou d'accessoires non autorisés.
- Vérifiez de temps à autre que toutes les pièces de fixation sont bien serrées.
- Utilisez toujours des outils appropriés qui sont en bon état. Assurez-vous de comprendre comment les utiliser avant d'effectuer un travail d'entretien.



6.2 Programme d'entretien

Au besoin

Vérifiez l'état de l'ensemble des conduites, des tuyaux et des raccords hydrauliques. Remplacez tout élément endommagé.

Enlevez toute matière entremêlée de la fendeuse.

Vérifiez que toutes les fixations sont serrées.

Toutes les 100 heures ou annuellement

Graissez le bloc de poussée ou la plaque de glissement du coin sur le banc de fendage.

Nettoyez la machine. Enlevez les débris et les matières entremêlées.

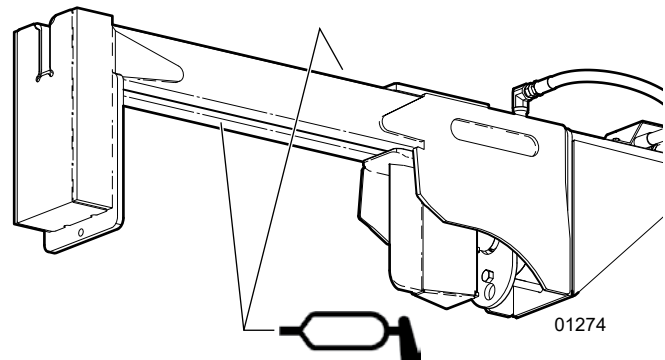

Fig. 8 – Graissage de la plaque de glissement du banc de fendage

7. Dépannage

Le tableau suivant énumère des problèmes auxquels vous pourriez faire face, avec leurs causes possibles et leurs solutions.

Si un problème persiste après la lecture de la section de dépannage, prenez contact avec le concessionnaire local, le distributeur ou Wallenstein. Ayez le numéro de série de la machine à portée de la main.

Problème	Cause	Solution
Le vérin se déplace lentement ou ne bouge pas. Crissement ou sifflement.	Aucune pression d'huile hydraulique.	Le filtre à huile est obstrué. Remplacez le filtre.
		Faible niveau d'huile hydraulique. Ajoutez de l'huile.
		Réglage de soulagement de pression du système trop bas. Appelez un technicien.
	Une pièce de bois est coincée autour du coin.	Arrêtez l'équipement et enlevez la pièce de bois de façon sécuritaire.
	La vitesse du moteur est basse.	Vérifiez le réglage de la commande des gaz.
La poignée de commande ne revient pas à la position neutre une fois que le vérin est entièrement rentré.	La soupape de détente est trop serrée.	Un ajustement de la soupape de détente est requis. Appelez un technicien.
	L'huile hydraulique est trop froide.	Laissez l'équipement se réchauffer.
	Le fluide hydraulique est contaminé.	Changez le fluide et le filtre hydraulique.
La poignée de commande revient à la position neutre avant que le vérin ne soit entièrement rentré.	La détente n'est pas assez serrée.	Un ajustement de la soupape de détente est requis.
La poignée de commande ne revient pas à la position neutre une fois qu'on la relâche.	Les commandes peuvent être endommagées.	Les commandes peuvent nécessiter de l'entretien ou des réparations, ou encore un remplacement. Appelez un technicien.
Le vérin s'arrête au contact avec le bois.	Défectuosité du circuit hydraulique.	Appelez un technicien.
Le coin ou le bloc de poussée saute.	Le châssis du coin ou du bloc de poussée devient bloqué.	Lubrifiez les plaques d'usure du curseur.
Une fuite est présente dans les tuyaux hydrauliques.	Tuyau desserré, usé ou endommagé.	Resserrez ou remplacez le tuyau.
Le vérin présente une fuite.	Les joints d'étanchéité sont usés.	Il pourrait être nécessaire de remplacer les joints. Appelez un technicien.
Le vérin se déplace dans la mauvaise direction.	Les tuyaux hydrauliques sont mal raccordés.	Inversez les raccordements des tuyaux.
Le système hydraulique a un comportement erratique.	Mauvaise valve de contrôle.	Vérifiez si le système hydraulique du tracteur a un centre ouvert ou fermé. Utilisez une valve de contrôle correspondante.

8. Caractéristiques techniques

8.1 Caractéristiques techniques de la machine¹

Modèle	WX410	WX430
Force de fendage :	20 tonnes	25 tonnes
Débit hydraulique recommandé :	10 gal/min (38 l/min)	13 gal/min (50 l/min)
Ouverture de fendage :	24 po (61 cm)	36 po (91 cm)
Orientation :	Horizontale inversée	Horizontale inversée
Durée moyenne du cycle de fendage :	7 secondes (selon le débit d'huile provenant du chargeur à direction à glissement)	11 secondes (selon le débit d'huile provenant du chargeur à direction à glissement)
Cycle complet :	13,24 secondes (selon le débit d'huile provenant du chargeur à direction à glissement)	22,86 secondes (selon le débit d'huile provenant du chargeur à direction à glissement)
Diamètre du vérin :	4 po (10 cm)	4,5 po (11 cm)
Hauteur du coin :	9 po (23 cm)	10 po (25 cm)
Poids total :	260 lb (118 kg)	320 lb (146 kg)
Dimensions (L × l × h) :	66 po × 36 po × 22 po (168 cm × 91 cm × 56 cm)	96 po × 36 po × 22 po (244 cm × 91 cm × 56 cm)
Système de montage :	Attelage rapide universel	Attelage rapide universel

¹ Les caractéristiques techniques peuvent changer sans préavis.

8.2 Valeurs courantes de couple de serrage des boulons

Vérification du couple appliqué sur les boulons

Les tableaux figurant ci-dessous donnent les valeurs correctes de couple pour divers boulons et vis de blocage. Serrez tous les boulons selon le couple spécifié dans le tableau, sauf mention contraire. Vérifiez de temps à autre que les boulons sont bien serrés.

IMPORTANT! Si vous remplacez de la quincaillerie, utilisez des fixations de la même catégorie.

IMPORTANT! Les valeurs de couple de serrage indiquées dans le tableau s'appliquent aux filets non graissés et non huilés. Ne pas graisser ou huiler les filets, sauf mention contraire. Lorsque vous utilisez un enduit frein pour filets, augmentez la valeur de couple de 5 %.

 **REMARQUE :** les catégories des boulons sont indiquées sur leur tête.

Spécifications relatives au couple de serrage des boulons en unités impériales						
Diamètre du boulon	Couple de serrage					
	SAE Gr. 2		SAE Gr. 5		SAE Gr. 8	
	lb•pi	N•m	lb•pi	N•m	lb•pi	N•m
1/4 po	6	8	9	12	12	17
5/16 po	10	13	19	25	27	36
3/8 po	20	27	33	45	45	63
7/16 po	30	41	53	72	75	100
1/2 po	45	61	80	110	115	155
9/16 po	60	95	115	155	165	220
5/8 po	95	128	160	215	220	305
3/4 po	165	225	290	390	400	540
7/8 po	170	230	420	570	650	880
1 po	225	345	630	850	970	1 320



Spécifications relatives au couple de serrage des boulons en unités métriques				
Diamètre du boulon	Couple de serrage			
	Gr. 8,8		Gr. 10,9	
	lb•pi	N•m	lb•pi	N•m
M3	0,4	0,5	1,3	1,8
M4	2,2	3	3,3	4,5
M6	7	10	11	15
M8	18	25	26	35
M10	37	50	52	70
M12	66	90	92	125
M14	83	112	116	158
M16	166	225	229	310
M20	321	435	450	610
M30	1 103	1 495	1 550	2 100

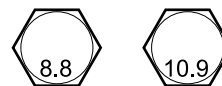

8.3 Couple appliqué sur les raccords hydrauliques

Serrage des raccords coniques de tube

1. Vérifiez l'évasement et le logement de l'évasement pour repérer la présence éventuelle de défauts qui peuvent causer une fuite.
2. Alignez le tube sur le raccord avant de serrer.
3. Serrez à fond l'écrou orientable jusqu'à ce qu'il soit bien serré.
4. Pour éviter de tordre le tube, utilisez deux clés. Placez une des clés sur le bâti du connecteur et serrez l'écrou orientable avec la deuxième clé selon le couple indiqué. Serrez au couple selon les valeurs indiquées.

Si vous n'avez pas de clé dynamométrique, utilisez la méthode FFFT (Plaques avec serrage manuel).

Couple appliqué sur les raccords hydrauliques					
Diamètre extérieur du tube	Taille des écrous hexagonaux à travers les plaques	Couple de serrage		Plaques avec serrage manuel	
		Pouces	N•m	Plaques	Tours
3/16	7/16	6	8	2	1/6
1/4	9/16	11-12	15-17	2	1/6
5/16	5/8	14-16	19-22	2	1/6
3/8	11/16	20-22	27-30	1-1/4	1/6
1/2	7/8	44-48	59-65	1	1/6
5/8	1	50-58	68-79	1	1/6
3/4	1-1/4	79-88	107-119	1	1/8
1	1-5/8	117-125	158-170	1	1/8

Les valeurs indiquées s'appliquent aux raccords non lubrifiés.

9. Garantie sur le produit



GARANTIE LIMITÉE

Les produits Wallenstein sont garanti contre tous défauts de matériaux et de fabrication dans des conditions normales d'utilisation et de service, pour une période de

Cinq Ans pour usage domestique

Deux Ans pour usage commercial/location

à partir de la date d'achat, lorsqu'ils sont utilisés et entretenus conformément aux instructions d'utilisation et d'entretien fournies avec l'unité. La garantie est limitée à la réparation du produit et/ou au remplacement des pièces.

Cette garantie est applicable uniquement à l'acheteur d'origine et n'est pas transférable.

Les réparations doivent être faite par un concessionnaire autorisé. Les produits doivent être retournés chez le concessionnaire au frais du client. Inclure une copie de la facture d'achat original avec toute réclamation.

Cette garantie ne couvre pas ce qui suit :

- 1) Maintenance normale ou ajustements
- 2) Remplacement normal des pièces d'usure et de service
- 3) Dommages consécutifs, dommages indirects, ou perte de profits
- 4) Dommage résultant de:
 - Abus, négligence, accident, vol ou feu
 - Utilisation de carburant, de liquides ou de lubrifiants inappropriés ou insuffisants
 - Utilisation de pièces ou d'accessoires de rechange autres que les pièces d'origine Wallenstein
 - Modifications, altérations ou réparations inappropriées effectuées par des parties autres qu'un concessionnaire autorisé
 - Tout appareil ou accessoire installé par des tiers autres qu'un concessionnaire autorisé
- 5) Moteurs. Les moteurs sont couverts par le fabricant du moteur pour la période de garantie spécifiée. Pour plus de détails sur la garantie de votre moteur, consultez le manuel du propriétaire de votre moteur. Des informations à propos de la garantie et le service du moteur sont également disponibles dans la section FAQ du site www.wallensteinequipment.com

10. Index alphabétique

A		Règles de sécurité 15
Accrochage / décrochage 16		Remplacez les symboles de sécurité endommagés 13
Appariement de l'équipement et du tracteur 15		
C		S
Calendrier d'entretien 20		Sécurité 7
Caractéristiques techniques 22		Comment installer les symboles de sécurité 13
Caractéristiques techniques de la machine 22		Équipement de protection individuelle (EPI) 8
Couple appliqué sur les raccords hydrauliques 24		Formation sur la sécurité 9
Valeurs courantes de couple de serrage des boulons... 23		Mots-indicateurs 7
Caractéristiques techniques de la machine 22		Préparation 9
Commandes 15		Recommandations relatives à la sécurité de l'équipement 8
Conseils de fonctionnement 17		Sécurité relative à l'entretien 20
Consignes de fonctionnement 15		Symbole d'avertissement relatif à la sécurité 7
Accrochage / décrochage 16		Symbole d'avertissement relatif à la sécurité 7
Appariement de l'équipement et du tracteur 15		Symboles de sécurité 11
Commandes 15		Explications des symboles de sécurité 12
Entreposage 19		
Sortie de l'entreposage 19		T
Fonctionnement de la fendeuse 17		Transport de la fendeuse à bois 18
Période de rodage de la fendeuse à bois 17		Types d'autocollants sur la machine 6
Règles de sécurité 15		
Transport de la fendeuse à bois 18		V
Vérification avant la mise en marche 17		Vérification avant la mise en marche 17
Couple appliqué aux boulons 23		
Couple appliqué aux raccords hydrauliques 24		
E		
Emplacement du numéro de série 5		
Entreposage 19		
Entretien et assistance 20		
Équipement de protection individuelle (EPI) 8		
État sécuritaire 8, 20		
Étiquettes d'avis de sécurité 6		
Exigences du système hydraulique 15		
Explications des symboles de sécurité 12		
F		
Familiarisation 14		
À l'intention du nouvel opérateur 14		
Familiarisation avec le chantier de travail 14		
Formation 14		
Fonctionnement de la fendeuse 17		
Formation sur la sécurité 9		
Formulaire d'approbation 10		
G		
Garantie sur le produit 25		
Guide de dépannage 21		
I		
Installation des symboles de sécurité 13		
P		
Période de rodage de la fendeuse à bois 17		
Perte auditive 8		
R		
Rapport d'inspection à la livraison 4		
Recommandations relatives à la sécurité et à l'équipement. 8		



www.wallensteinequipment.com