

MANUEL DE L'OPÉRATEUR

Numéros de série jusqu'à 2E9US111XMS040745.

BXMT3213 Déchiqueteuse/broyeuse sur Remorque

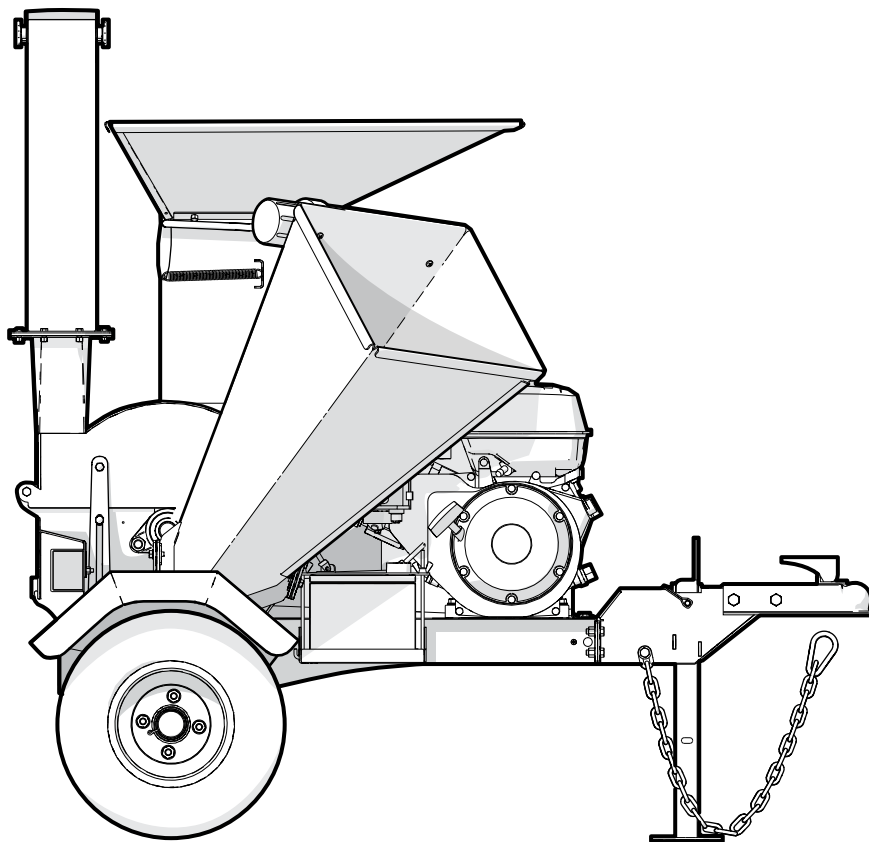

1. Préambule

1.1 Introduction

Félicitations pour avoir choisi une **déchiqueteuse-broyeuse sur remorque BXMT3213 Wallenstein!**

Les déchiqueteuses-broyeuses BXMT sont des machines puissantes et robustes qui peuvent déchiqueter et broyer les matières de façon uniforme.

Le fonctionnement sécuritaire et sans problème de ce produit Wallenstein exige que toute personne qui utilisera ou entretiendra l'équipement lise et comprenne les renseignements relatifs à la sécurité, au fonctionnement, à l'entretien et au dépannage figurant dans le manuel de l'utilisateur.

Conservez le présent manuel à portée de main pour pouvoir le consulter souvent et pour pouvoir le remettre à un nouvel opérateur ou au propriétaire. Appelez votre concessionnaire ou distributeur Wallenstein pour toute question, pour obtenir des renseignements ou des exemplaires supplémentaires du manuel.

Les unités de mesure dans les manuels techniques de Wallenstein Equipment sont écrites de la façon suivante :
Système américain (système métrique)



AVERTISSEMENT!

Risque de blessure grave. Arrêter le moteur avant d'effectuer TOUTE procédure d'entretien ou de réparation. Réinstaller tous les couvercles et toutes les protections retirés avant de remettre l'appareil en service.

W033

Wallenstein Equipment Inc. • © 2020



www.wallensteinequipment.com

Table des matières

1. Préambule	2	7. Réparations et entretien	34
1.1 Introduction	2	7.1 Sécurité relative à l'entretien	34
1.2 Rapport d'inspection à la livraison	4	7.2 Liquides et lubrifiants	34
1.3 Emplacement du numéro de série	5	7.3 Calendrier d'entretien	35
1.4 Types d'autocollants sur l'équipement	6	7.4 Points de graissage	36
2. Sécurité	7	7.5 Purificateur d'air du moteur	37
2.1 Symbole d'avertissement relatif à la sécurité	7	7.6 Remplacement de la courroie d'entraînement	37
2.2 Mots-indicateurs	7	7.7 Lames du rotor	40
2.3 Pourquoi la sécurité est importante	7	7.8 Couteau d'appui	40
2.4 Règles de sécurité	8	7.9 Hachoir Chop-Block	41
2.5 Recommandations relatives à la sécurité et à l'équipement	8	7.10 Couteaux de déchiquetage	41
2.6 État sécuritaire	8	7.11 Filtre à carburant	42
2.7 Formation sur la sécurité	9	8. Dépannage	43
2.8 Soyez préparé	9	9. Caractéristiques techniques	44
2.9 Sécurité relative au remplissage du réservoir	9	9.1 Caractéristiques techniques de la machine	44
2.10 Sécurité relative aux pneus	9	9.2 Valeurs courantes de couple de serrage des boulons	45
2.11 Sécurité relative à la batterie	10	9.3 Couple appliqué sur les écrous de roue	46
2.12 Sécurité relative au moteur à essence	10	10. Garantie	47
3. Symboles de sécurité	12	11. Index alphabétique	48
3.1 Position des symboles de sécurité	12		
3.2 Explications des symboles de sécurité	14		
4. Familiarisation	19		
4.1 Position de l'opérateur	19		
4.2 Composants de l'équipement	20		
5. Commandes	21		
5.1 Moteur	21		
5.2 Levier de l'obturateur d'alimentation de la broyeuse	22		
5.3 Déflecteur de la goulotte	23		
5.4 Coupleur d'attelage	23		
5.5 Goulotte de décharge	23		
6. Consignes de fonctionnement	24		
6.1 Sécurité relative au fonctionnement	24		
6.2 Avant le démarrage	25		
6.3 Vérification du niveau d'essence	26		
6.4 Vérification du niveau d'huile moteur	27		
6.5 Démarrage du moteur	27		
6.6 Arrêt du moteur	29		
6.7 Fonctionnement de la déchiqueteuse	29		
6.8 Fonctionnement de la broyeuse	30		
6.9 Rodage de l'équipement	31		
6.10 Dégagement d'une déchiqueteuse bourrée	31		
6.11 Transport de la machine	32		
6.12 Entreposage	33		

1.2 Rapport d'inspection à la livraison

Déchiqueteuse-broyeuse sur remorque série BXMT Wallenstein

Pour activer la garantie, enregistrez le produit en ligne à l'adresse www.wallensteinequipment.com

Le concessionnaire doit remplir le présent formulaire, qui doit être signé par le client et le concessionnaire au moment de la livraison.

J'ai reçu les manuels portant sur les produits et on m'a donné des consignes exhaustives au sujet de l'entretien, des réglages, de l'utilisation sécuritaire et de la politique de garantie en vigueur.

J'ai donné des conseils en détail à l'acheteur concernant l'entretien de l'équipement, les ajustements à réaliser, une utilisation sécuritaire et la politique de garantie en vigueur; j'ai aussi passé en revue les manuels.

Client

Adresse

Ville, État/province, code postal

()

Numéro de téléphone

Nom de la personne-ressource

Modèle

N° de série

Date de livraison

Concessionnaire

Adresse

Ville, État/province, code postal

()

Numéro de téléphone

1.2.1 Inspection du concessionnaire

- _____ Le dégagement de la lame a été vérifié et le rotor tourne librement
- _____ Les lames, le casse-brindilles et le hachoir ont été vérifiés
- _____ La goulotte et le déflecteur se déplacent librement
- _____ Toutes les fixations sont serrées
- _____ L'obturateur de sécurité à ressort de la broyeuse bouge librement
- _____ La machine a été lubrifiée
- _____ Le niveau d'huile moteur a été vérifié
- _____ La pression des pneus a été vérifiée

- _____ La tension de la courroie a été vérifiée

Contrôles de sécurité

- _____ Tous les autocollants de sécurité ont été installés
- _____ Les protecteurs et écrans ont été installés et sont fixés solidement.
- _____ Axe d'attelage installé au travers des points d'attache
- _____ Les directives d'utilisation et de sécurité ont été passées en revue

1.3 Emplacement du numéro de série

Fournissez toujours le numéro de modèle et de série de votre produit Wallenstein lorsque vous vous adressez à votre concessionnaire pour commander des pièces ou demander que l'on procède à des réparations ou pour tout autre renseignement. L'emplacement de la plaque de renseignements sur le produit est indiqué dans l'illustration.

Notez le numéro de série de votre produit à l'endroit prévu ci-dessous pour consultation future.

Écrivez les renseignements sur le produit ici	
Modèle :	BXMT3213
N° de série :	

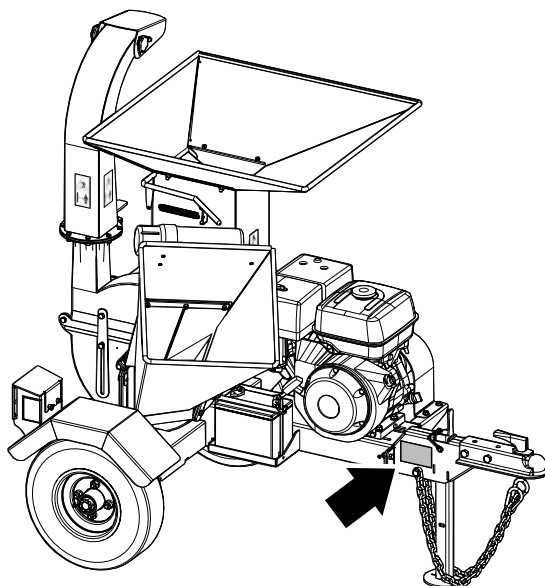

Fig. 1 – Emplacement de la plaque d'identification portant le numéro de série

1.4 Types d'autocollants sur l'équipement

À mesure que vous vous familiarisez avec votre équipement Wallenstein, vous remarquerez les nombreux autocollants présents. Les autocollants se répartissent en trois types : sécurité, information et identification du produit. La section suivante explique leur raison d'être et la manière de les interpréter.

Les **autocollants de sécurité** ont un fond jaune et comprennent généralement deux panneaux. Ils peuvent être verticaux ou horizontaux.

Le panneau supérieur (ou de gauche) indique l'avertissement de sécurité (le danger potentiel), tandis que le panneau inférieur (ou de droite) comporte le message connexe (la manière d'éviter le danger).

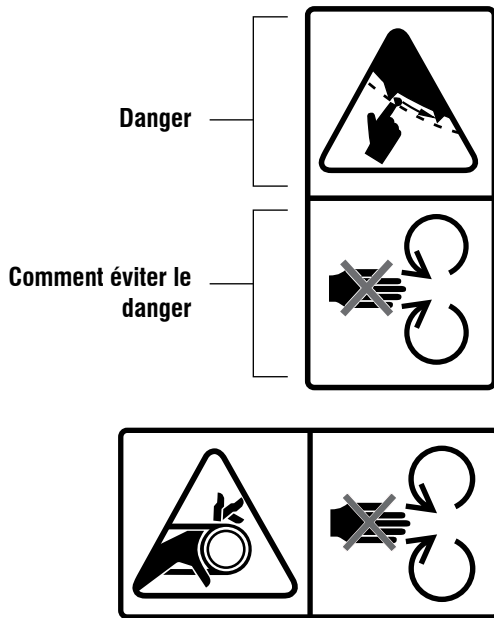

Les **autocollants d'avis de sécurité** sont bleus sur fond blanc, sont généralement de forme rectangulaire et comportent un ou plusieurs symboles. Cet autocollant indique l'équipement de protection individuelle requis pour assurer un fonctionnement sécuritaire.

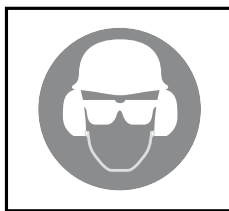

Les **autocollants d'information** comportent généralement des pictogrammes, ont un fond blanc et comprennent un nombre variable de panneaux. Ce type d'autocollant fournit des renseignements importants à l'opérateur ou explique le fonctionnement d'une commande.



Les **autocollants sur le produit** indiquent le modèle et le numéro de série de la machine, ainsi que d'autres renseignements importants.

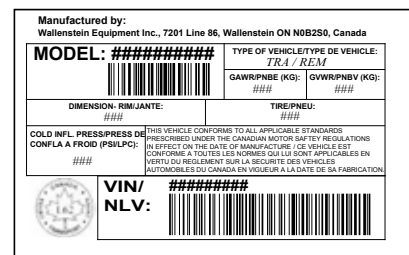

Les **autocollants d'entretien** ont un arrière-plan vert et comprennent un nombre variable de panneaux. L'autocollant illustre le type et la fréquence d'entretien requis.

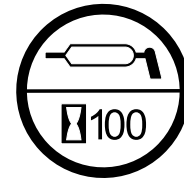

Pour obtenir les définitions relatives aux autocollants de sécurité, consultez la section sur les symboles de sécurité. Pour obtenir la liste complète des illustrations des autocollants et de l'emplacement des autocollants, téléchargez le manuel des pièces de votre modèle, à partir du site Web www.wallensteinequipment.com.

2. Sécurité

2.1 Symbole d'avertissement relatif à la sécurité

Ce symbole d'avertissement relatif à la sécurité signifie :

**ATTENTION! SOYEZ VIGILANT!
VOTRE SÉCURITÉ EST EN JEU!**

Le symbole d'avertissement relatif à la sécurité identifie les messages relatifs à la sécurité importants sur la déchiqueteuse-broyeuse Wallenstein et dans le manuel.

Lorsque vous voyez ce symbole, soyez au fait du risque de subir des blessures, voire de mourir. Suivez les instructions figurant sur le message de sécurité.



2.2 Mots-indicateurs

Les mots-indicateurs **DANGER**, **AVERTISSEMENT** et **ATTENTION** définissent le niveau de gravité des messages d'avertissement présentés dans ce manuel. Le mot-indicateur approprié employé avec chaque message dans ce manuel a été sélectionné en suivant les lignes directrices suivantes :

DANGER –

Indique une situation dangereuse imminente qui, si on ne la prévient pas, **mènera** à des blessures graves, voire la mort. L'emploi de ce mot-indicateur se limite aux situations extrêmes, habituellement pour les composants de l'équipement qui ne peuvent être protégés par un garde pour des raisons fonctionnelles.

AVERTISSEMENT –

Indique une situation potentiellement dangereuse qui, si on ne la prévient pas, **pourrait** mener à des blessures graves, voire la mort. Les risques qui se présentent lorsque l'on enlève les protecteurs font partie de cette situation. Le mot-indicateur peut également être employé pour donner un avertissement contre les pratiques non sécuritaires.

ATTENTION –

Indique une situation potentiellement dangereuse qui, si on ne la prévient pas, **peut** mener à des blessures mineures ou modérées. Le mot-indicateur peut également être employé pour donner un avertissement contre les pratiques non sécuritaires.

IMPORTANT – Pour ne pas entraîner de confusion entre la protection de l'équipement et les messages portant sur la sécurité des personnes, le mot-indicateur **IMPORTANT** désigne une situation qui, si elle n'est pas évitée, pourrait entraîner des dommages pour l'équipement.

2.3 Pourquoi la sécurité est importante

Trois raisons importantes :

- Les accidents rendent infirme et tuent.
- Les accidents coûtent cher.
- Il est possible de prévenir les accidents.

VOUS avez la responsabilité d'utiliser et d'entretenir votre produit Wallenstein de façon **SÉCURITAIRE**. **VOUS** devez vous assurer que toute personne qui utilise ou entretient la machine, ou qui travaille à proximité de celle-ci soit familiarisée avec les procédures d'utilisation et d'entretien ainsi que les renseignements connexes portant sur la **SÉCURITÉ** figurant dans le présent manuel. Ce manuel vous informe de toutes les bonnes pratiques de sécurité qui devraient être respectées lors de l'utilisation de votre équipement Wallenstein.

VOUS êtes l'élément clé de la sécurité. Nos seulement de bonnes pratiques relatives à la sécurité vous protègent, mais elles protègent également les personnes autour de vous. Incorporez ces pratiques à votre programme de sécurité. Assurez-vous que **CHAQUE PERSONNE** qui utilise l'équipement connaît bien les procédures recommandées relatives au fonctionnement et à l'entretien, et suit toutes les précautions associées à la sécurité.

Ne prenez pas le risque de vous blesser, voire de mourir, en ignorant les bonnes pratiques relatives à la sécurité.

2.4 Règles de sécurité

- Donnez les consignes d'utilisation à tous les employés avant de les laisser utiliser l'équipement.
- Lisez et comprenez TOUTES les consignes de sécurité et d'utilisation dans le manuel, et suivez-les. La caractéristique de sécurité la plus importante de l'équipement est un opérateur qui l'utilise PRUDEMMENT.
- Passez en revue tous les ans les éléments liés à la sécurité avec l'ensemble du personnel qui utilise ou assure l'entretien de l'équipement.
- Portez l'équipement de protection individuelle (EPI) approprié lorsque vous utilisez cette machine. Voici les articles à considérer, entre autres :
 - Un casque de sécurité
 - des gants de protection
 - Une protection auditive
 - Des chaussures de protection munies de semelles antidérapantes
 - Des lunettes de sécurité ou un écran facial



- Veillez à disposer d'une trousse de premiers soins dans le cas où il serait nécessaire de l'utiliser. Assurez-vous de savoir comment prodiguer les premiers soins.
- Inspectez et sécurisez tous les protecteurs avant de commencer.
- Veillez à disposer d'un extincteur et à savoir comment vous en servir.



- Ne demandez jamais à une personne qui n'a pas lu et compris toutes les consignes d'utilisation et de sécurité d'utiliser l'équipement. Un opérateur sans formation n'est pas qualifié et expose tout le monde à un risque de blessure grave, voire la mort. Il relève de la responsabilité du propriétaire envers l'opérateur de s'assurer que celui-ci s'est familiarisé avec la machine et comprend son fonctionnement.
- L'opérateur doit être une personne responsable et physiquement apte. Il doit être à l'aise avec la machinerie et avoir reçu une formation appropriée portant sur le fonctionnement de l'équipement. Si une personne âgée utilise l'équipement, il convient de reconnaître ses limites physiques et d'en tenir compte dans l'exécution des tâches.
- NE PRENEZ PAS le risque de vous blesser, voire de mourir, en ignorant les bonnes pratiques relatives à la sécurité. **Pensez SÉCURITÉ! Travaillez de façon SÉCURITAIRE!**



2.5 Recommandations relatives à la sécurité et à l'équipement

L'utilisation sécuritaire des machines constitue l'une des principales préoccupations lors de la conception et du développement de l'équipement Wallenstein. Cependant, des accidents pourraient être évités par quelques secondes de réflexion et une approche plus judicieuse lors de l'utilisation de l'équipement.

- Gardez tous les protecteurs installés. S'il est nécessaire d'enlever un écran pour procéder à des réparations, réinstallez le dispositif de protection avant d'utiliser l'équipement. Dans certains cas, l'écran de sécurité peut avoir été enlevé dans certaines illustrations de ce manuel pour plus de clarté. Rappelez-vous que l'équipement ne doit en aucun cas être utilisé dans cet état.
- Remplacez tout symbole de sécurité ou symbole d'instruction qui est manquant ou n'est pas lisible. L'emplacement et une explication de tous les symboles de sécurité commencent à la page 14.
- Ne consommez jamais de boissons alcoolisées ni de drogues lors de l'utilisation de cet équipement. Cela peut nuire à votre vigilance ou à votre coordination. Consultez votre médecin si vous devez utiliser l'équipement alors que vous prenez des médicaments sur ordonnance.
- Ne modifiez l'équipement d'aucune façon. Une modification non autorisée apportée à l'équipement peut causer des blessures graves, voire la mort. De plus, cela peut affecter les capacités de l'équipement et réduire sa durée de vie. Les modifications non approuvées annulent la garantie.
- Ne dépassez en aucun cas la capacité d'une machine. Si vous mettez en doute la capacité d'un équipement à effectuer une tâche ou à l'accomplir de façon sécuritaire, **ÉVITEZ DE L'UTILISER.**

2.6 État sécuritaire

Dans ce manuel, nous parlons de l'*état sécuritaire*. Cela signifie de mettre la machine dans un état qui permet d'en assurer l'entretien ou de la réparer de façon sécuritaire.

Mettez l'équipement en état sécuritaire avant toute opération d'entretien, de réparation ou de préparation à l'entreposage en prenant les mesures suivantes :

ÉTAT SÉCURITAIRE

- Coupez le contact du moteur.
- Assurez-vous que toutes les pièces mobiles se sont arrêtées.
- Bloquez ou coincez les roues.

2.7 Formation sur la sécurité

- Formez le nouveau personnel et passez souvent en revue les instructions avec les opérateurs. Assurez-vous que seul un opérateur formé adéquatement et physiquement apte utilise l'équipement. Une personne qui n'a pas lu ou compris toutes les instructions n'est pas qualifiée pour faire fonctionner l'équipement. Un opérateur non qualifié peut causer des blessures graves ou la mort.
- Si l'équipement est utilisé par une autre personne, ou si on le prête ou le loue, il appartient au propriétaire de s'assurer qu'avant d'utiliser l'équipement, l'opérateur :
 - connaisse la signification de tous les autocollants de sécurité
 - lise et comprenne le manuel de l'utilisateur
 - ait reçu des consignes portant sur l'utilisation sécuritaire et adéquate de l'équipement
 - sache comment effectuer la procédure de mise en état sécuritaire

2.8 Soyez préparé

- N'utilisez jamais la machine tant que les opérateurs n'ont pas suivi la formation appropriée sur son fonctionnement sécuritaire et qu'ils n'ont pas lu et entièrement compris :
 - les sections sur la sécurité, le fonctionnement et les fonctions du présent manuel
 - les symboles de sécurité sur la machine
 - le manuel de l'opérateur concernant le moteur
 - comment mettre la machine en état sécuritaire
- Le port d'EPI est recommandé lors de l'assemblage, de l'installation, du fonctionnement, de l'ajustement, de l'entretien, de la réparation, de l'enlèvement, du nettoyage ou du transport de la machine. Ne portez pas de vêtements amples ni de bijoux, et ne laissez pas des cheveux longs non attachés lorsque vous vous trouvez à proximité de l'équipement.
- Une exposition prolongée à des bruits intenses peut causer une perte auditive permanente! De la machinerie en marche, que l'équipement soit ou non fixé, peut souvent être suffisamment bruyante pour causer une perte auditive partielle et permanente.
- Portez des protecteurs auditifs en tout temps si le bruit à l'endroit où vous travaillez dépasse 80 dB.
 - Un bruit supérieur à 85 dB sur une période prolongée peut causer une perte auditive importante.
 - Une exposition au bruit supérieur à 90 dB sur une période prolongée peut causer une perte auditive totale et permanente.
 - La perte auditive causée par des bruits intenses (moteurs, scies à chaîne, radios et autres sources semblables proches des oreilles) est cumulative tout au long de la vie. Aucun espoir de récupération naturelle n'est permis.



- Dégagez la zone de travail des pierres, des branches et des obstacles cachés qui peuvent s'accrocher ou être encroués, causant des blessures ou des dommages.
- Déterminez l'emplacement d'empilement des copeaux, et assurez-vous qu'il n'entrave pas le fonctionnement sécuritaire de l'équipement.
- N'utilisez cette machine que sous la lumière du jour ou en présence d'une bonne source de lumière artificielle.
- Assurez-vous que l'équipement est ajusté correctement et en bon état de fonctionnement.
- Examinez la **liste de vérification avant la mise en marche** avant de commencer à travailler (voir *Liste de vérification avant la mise en marche à la page 24*).

2.9 Sécurité relative au remplissage du réservoir

- Manipulez l'essence avec prudence. Elle est extrêmement inflammable.
- Laissez le moteur refroidir pendant 5 minutes avant de remplir le réservoir. Nettoyez tout renversement de carburant avant de redémarrer le moteur.
- Ne remplissez pas le réservoir en fumant ou si vous êtes à proximité de flammes nues ou d'étincelles.
- Faites le plein de carburant à l'extérieur.
- Évitez les incendies en vous assurant que l'équipement est exempt de déchets, de graisse et de débris accumulés.
- Assurez-vous d'arrêter le moteur avant de remplir le réservoir de carburant.
- Ne remplissez pas excessivement le réservoir de carburant.
- En cas de déversement de carburant, essuyez le liquide soigneusement et assurez-vous que toute trace est disparue par évaporation avant de démarrer le moteur.
- Une fois le remplissage terminé, assurez-vous de replacer le bouchon du réservoir de carburant et de le fixer solidement pour prévenir tout déversement.



2.10 Sécurité relative aux pneus

- Si les procédures correctes ne sont pas suivies lors du montage d'un pneu sur une roue ou une jante, une explosion pouvant entraîner des blessures graves ou la mort peut avoir lieu.
- Ne tentez pas de monter un pneu si vous ne possédez pas l'expérience et l'équipement adéquats pour faire le travail.
- Demandez à un détaillant en pneus ou à un service de réparation qualifié d'effectuer l'entretien requis sur les pneus.

- Lorsque vous remplacez des pneus usés, assurez-vous que les nouveaux pneus répondent aux spécifications des pneus d'origine. N'utilisez jamais des pneus d'une dimension inférieure.

- Ne faites pas démarrer ni charger une batterie gelée. Les batteries gelées peuvent exploser et entraîner de graves blessures, voire la mort. Laissez la batterie dégeler avant de la recharger.

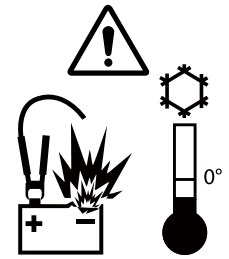

2.11 Sécurité relative à la batterie

! ATTENTION!

Risque de brûlures! L'électrolyte de la batterie est extrêmement corrosif et toxique. Le contact avec les yeux, la peau ou les vêtements peut provoquer des brûlures graves ou d'autres blessures graves. En cas de contact, consultez un médecin immédiatement. Manipulez les batteries avec prudence.

W020

- Portez des gants ainsi que des lunettes de sécurité ou un masque protecteur au moment de manipuler des batteries ou de travailler à proximité de celles-ci.
- Utilisez un porte-batterie pour soulever la batterie, ou positionnez vos mains à des coins opposés pour éviter le déversement d'acide par les événements.
- Évitez tout contact avec les électrolytes de batterie :
 - **Contact externe** : Rincez immédiatement à grande eau.
 - **Contact avec les yeux** : Rincez à grande eau pendant 15 minutes. Consultez un médecin dans les plus brefs délais. Le cas échéant, nettoyez sans tarder les électrolytes déversés.
- Évitez tout contact avec les bornes et les terminaux de batteries ainsi que les accessoires semblables, car ils contiennent du plomb et des composés de plomb reconnus comme nocifs s'ils sont ingérés. Lavez-vous les mains immédiatement après avoir manipulé la batterie.
- Gardez toutes les étincelles et les flammes loin de la batterie. Les émanations d'électrolyte sont explosives.
- Pour éviter les blessures causées par une étincelle ou un court-circuit, débranchez le câble de mise à la masse de la batterie avant de procéder à l'entretien ou à la réparation d'une partie quelconque du système électrique.

! ATTENTION!

Risque d'explosion ou de feu! Évitez tout contact entre des objets métalliques et les bornes de la batterie. La formation d'un arc peut causer un feu ou une explosion. Si vous travaillez près de batteries, couvrez les bornes.

W021

2.12 Sécurité relative au moteur à essence

! ATTENTION!

Avant de démarrer le moteur, revois les instructions de fonctionnement et d'entretien dans le manuel du moteur.

W019

- **NE FAITES PAS** fonctionner le moteur dans un endroit clos. Les gaz d'échappement contiennent du monoxyde de carbone, un gaz inodore et mortel.
- **NE METTEZ PAS** vos mains ou pieds près de pièces en mouvement ou en rotation.
- **NE CONSERVEZ, NE RENVERSEZ et N'UTILISEZ PAS** d'essence près de flammes nues ou d'appareils comme un four, une fournaise ou un chauffe-eau qui utilisent une veilleuse ou qui peuvent créer une étincelle.
- **NE REMPLISSEZ PAS** le réservoir à l'intérieur lorsque l'endroit n'est pas bien ventilé. Il est préférable de procéder au remplissage à l'extérieur.
- **NE REMPLISSEZ PAS** le réservoir de carburant pendant que le moteur fonctionne. Laissez le moteur refroidir pendant 5 minutes avant de remplir le réservoir. Conservez le carburant dans des contenants de sécurité approuvés.
- **N'ENLEVEZ PAS** le bouchon du réservoir de carburant pendant que le moteur fonctionne.
- **NE FAITES PAS** fonctionner le moteur si de l'essence a été déversée. Éloignez l'équipement de l'essence déversée et évitez de créer toute source d'allumage tant que l'essence ne s'est pas évaporée.
- **NE FUMEZ PAS** pendant le remplissage du réservoir de carburant.
- **N'ÉTOUFFEZ PAS** le carburateur pour arrêter le moteur. Lorsque cela est possible, réduisez progressivement la vitesse du moteur avant de l'arrêter.
- **NE FAITES PAS** fonctionner le moteur à des vitesses supérieures aux vitesses nominales. Cela pourrait entraîner des blessures.
- **NE MODIFIEZ PAS** les ressorts de régulation, les mécanismes de régulation ou toute autre pièce qui pourrait faire augmenter la vitesse régulée.

- **NE MODIFIEZ PAS** la vitesse du moteur sélectionnée par le fabricant d'origine de l'équipement.
- **NE VÉRIFIEZ PAS** s'il y a présence d'étincelles alors que la bougie d'allumage ou le câble de la bougie d'allumage a été enlevé.
- **NE LANCEZ PAS** le moteur si la bougie d'allumage a été enlevée. Si le moteur est noyé, lancez le moteur jusqu'à ce qu'il démarre.
- **NE FRAPPEZ PAS** sur le volant moteur avec un objet dur ou un outil métallique, car le volant pourrait voler en éclats pendant le fonctionnement. Utilisez les outils appropriés pour procéder à l'entretien du moteur.
- **NE FAITES PAS** fonctionner le moteur sans silencieux. Effectuez des inspections périodiques et remplacez le silencieux au besoin. Si le moteur est doté d'un déflecteur de silencieux, effectuez des inspections périodiques. Au besoin, remplacez-le par le bon déflecteur.
- **NE FAITES PAS** fonctionner le moteur si une accumulation d'herbes, de feuilles, de poussières ou d'autres matières combustibles est présente autour du silencieux.
- **N'UTILISEZ PAS** le moteur sur un terrain non aménagé forestier ou couvert de broussailles ou d'herbes si aucun pare-étincelles n'est installé sur le silencieux. L'opérateur doit s'assurer que le pare-étincelles reste en état de fonctionnement. Cela est requis par la loi dans l'État de la Californie (article 4442 du California Public Resources Code). D'autres États ou provinces peuvent avoir des lois semblables. Les lois fédérales s'appliquent sur le territoire domaniale.
- **NE TOUCHEZ PAS** le silencieux, les ailettes ou le cylindre chauds : le contact pourrait causer des brûlures.
- **NE FAITES PAS** fonctionner le moteur si le purificateur d'air ou le couvercle du purificateur n'est pas installé.

N'oubliez pas :

- Enlevez le fil de la bougie d'allumage lors de l'entretien du moteur ou de l'équipement pour éviter un démarrage accidentel. Si l'équipement est doté d'un système de démarrage de 12 volts, débranchez le fil négatif de la borne de la batterie.
- Gardez les ailettes du cylindre et les pièces de régulation exemptes d'herbe et d'autres débris qui peuvent affecter la vitesse du moteur.
- Examinez le silencieux de temps à autre afin de vous assurer qu'il fonctionne de façon efficace. Un silencieux usé ou qui fuit doit être réparé ou remplacé, au besoin.
- Utilisez de l'essence fraîche. De la vieille essence peut endommager le carburateur et causer des fuites.
- Vérifiez fréquemment les canalisations et les raccordements de carburant afin de déceler toute fissure ou fuite. Remplacez-les, le cas échéant.

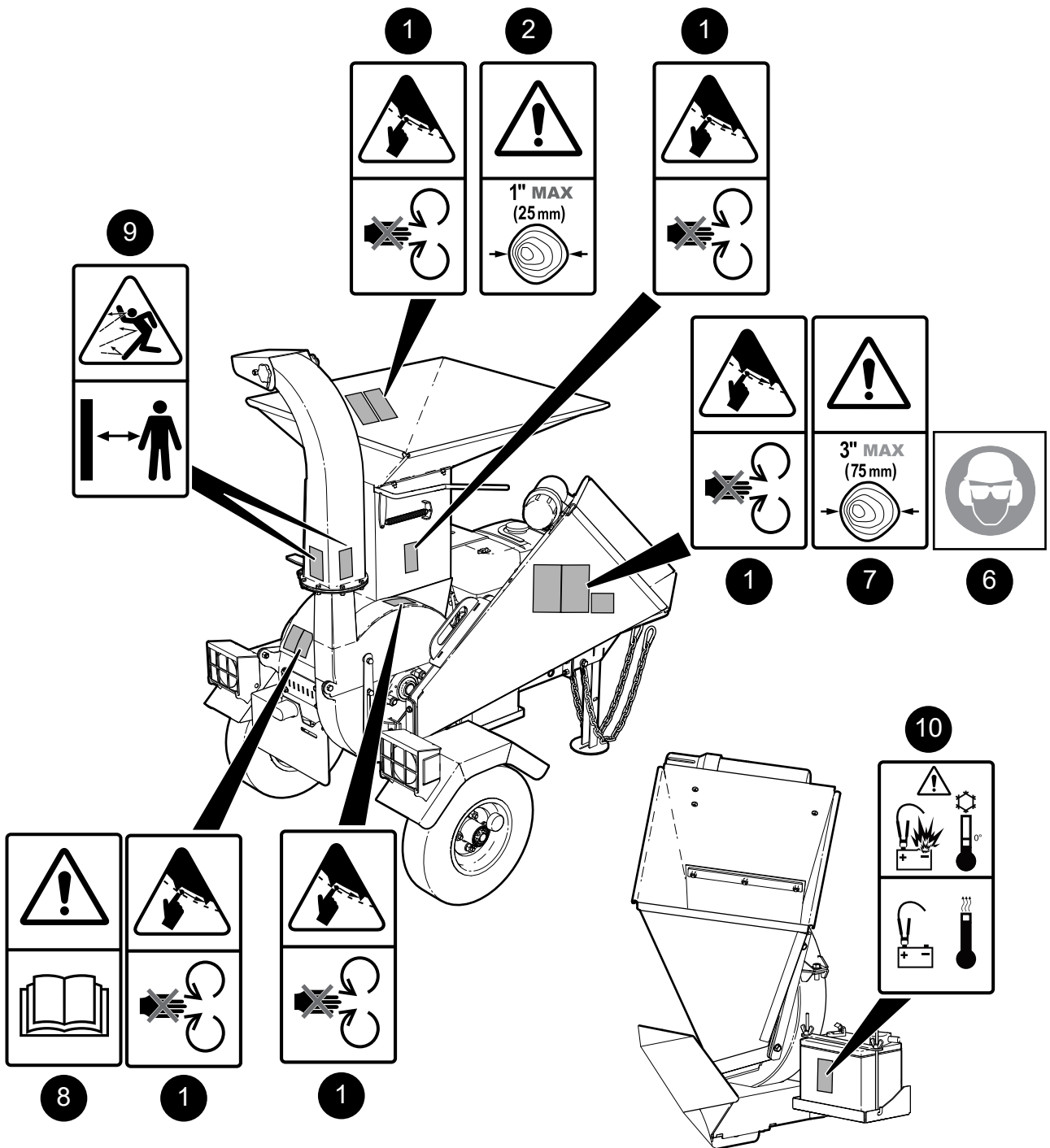

01103

Fig. 3 – Autocollants de sécurité du BXMT3213

3.2 Explications des symboles de sécurité

Ouvertures d'entrée et de sortie

AVERTISSEMENT! Risque de sectionnement des doigts ou de blessures graves aux mains dans cette zone!

Gardez les mains et les pieds à distance des ouvertures d'entrée et de sortie lorsque l'équipement est en marche.

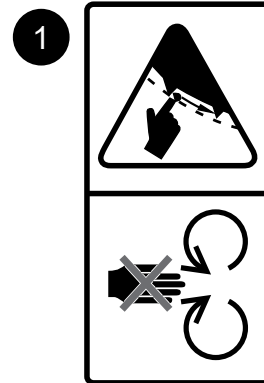

Dimensions des matières à broyer

ATTENTION! Risque de blessures!

Ne surchargez pas la broyeuse en mettant dans la trémie d'alimentation des matières d'un diamètre supérieur à la taille indiquée sur l'autocollant, par exemple 1 po (25 mm).

Cela pourrait également causer des dommages à la machine.



Niveaux de bruit pendant que la machine fonctionne

L'autocollant de déclaration du bruit indique la puissance acoustique (LWA) émise par la machine pendant son fonctionnement. Pour la déchiqueteuse, cela peut atteindre 121 décibels à des distances peu importantes.

L'exposition au bruit supérieur à 85 dB sur une période prolongée peut causer une perte auditive importante. L'exposition à plus de 90 dB sur une période prolongée peut causer une perte auditive totale et permanente.



Poulie de la courroie d'entraînement

AVERTISSEMENT! Risque de blessures graves en cas de piégeage dans la courroie d'entraînement!

Ne faites jamais fonctionner la machine lorsque le couvercle du protecteur a été enlevé. Gardez toujours les protecteurs et les couvercles en place pendant que l'équipement fonctionne. Gardez les mains loin de cette zone.

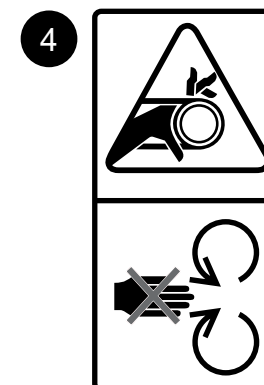

Courroie d'entraînement

AVERTISSEMENT! Risque de blessures graves en cas de piégeage dans la courroie d'entraînement!

Ne faites jamais fonctionner la machine lorsque le couvercle du protecteur a été enlevé. Gardez toujours les protecteurs et les couvercles en place pendant que l'équipement fonctionne. Gardez les mains loin de cette zone.

5

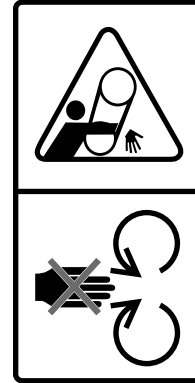

Équipement de protection individuelle

ATTENTION! Portez toujours un équipement de protection individuelle approprié autour de cette machine lorsque celle-ci fonctionne.

- Un casque de sécurité
- Une protection auditive
- Des lunettes de sécurité ou un écran facial
- Des chaussures de protection munies de semelles antidérapantes
- Des gants de protection

6



Dimensions des matières dans la trémie d'alimentation

ATTENTION! Risque de blessures!

Ne surchargez pas la déchiqueteuse en mettant dans la trémie d'alimentation des matières d'un diamètre supérieur à la taille indiquée sur l'autocollant, par exemple 3 po (75 mm).

Cela pourrait causer des dommages à la machine.

7



Sensibilisation à la sécurité

Attention! Consultez le manuel de l'utilisateur. Lisez TOUTES les consignes de fonctionnement dans le manuel et apprenez la signification de TOUS les symboles de sécurité sur la machine.

La meilleure mesure de sécurité est un opérateur avisé!

8

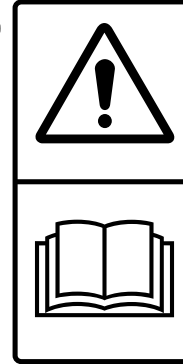

Goulotte de décharge

ATTENTION! Risque de blessures causées par la projection d'objets!

Restez à l'écart des goulottes de décharge. La machine peut projeter des copeaux de bois à une vitesse suffisante pour causer des blessures.

N'orientez pas la goulotte de décharge vers des individus, des animaux ou des édifices. Orientez la goulotte de la déchiqueteuse dans la direction opposée à l'aire de travail et aux spectateurs. Restez à une distance sécuritaire de la goulotte.

9



Batterie

AVERTISSEMENT! Risque d'explosion de la batterie!

Ne faites pas démarrer ni charger une batterie gelée. Les batteries gelées peuvent exploser et entraîner de graves blessures, voire la mort. Laissez la batterie dégeler avant de la recharger.

10

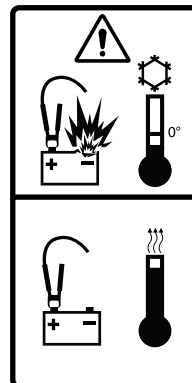

Remplacement des symboles de sécurité endommagés

- Remplacez toujours tout symbole de sécurité manquant ou qui est devenu illisible. On peut se procurer les symboles de sécurité de rechange auprès d'un distributeur autorisé, du service des pièces d'un concessionnaire ou de l'usine.
- Assurez-vous que les symboles de sécurité sont toujours propres et lisibles.
- Si une pièce portant un autocollant de sécurité est remplacée, celui-ci doit également être apposé sur la pièce de rechange.

Processus

La zone d'installation doit être propre et sèche. Assurez-vous que la surface est exempte de graisse et d'huile. La température ambiante doit être supérieure à 10 °C (50 °F).



REMARQUE : Déterminez la position exacte où le symbole sera apposé avant de retirer la pellicule protectrice.

1. Détachez l'autocollant de la pellicule protectrice.
2. Si possible, alignez l'autocollant avec un bord de la machine.
3. En commençant sur un côté, appuyez délicatement sur l'endos adhésif exposé afin de le mettre en place, en le lissant tout en passant d'un côté à l'autre.
4. Utilisez un racloir, une carte de crédit ou un objet d'arête semblable pour le lisser. Procédez d'un bout à l'autre de l'autocollant.

Il est possible de se débarrasser des petites poches d'air en les perçant avec une aiguille, puis de les égaliser en frottant la pellicule protectrice.

4. Familiarisation

Il appartient à l'opérateur et au propriétaire de lire le présent manuel et de former tout autre opérateur avant qu'une telle personne ne commence à utiliser l'équipement. Observez toutes les directives portant sur la sécurité. Un opérateur qui n'a pas reçu de formation n'est pas qualifié pour utiliser l'équipement.

1. Passez en revue la position des commandes, leur fonction et la direction des mouvements.
2. Placez l'équipement dans une grande zone ouverte pour que l'opérateur puisse se familiariser avec la fonction des commandes et la réponse de l'équipement. Une fois que le nouvel opérateur est à l'aise avec le fonctionnement de l'équipement, il peut commencer à exécuter des travaux.
3. Ne laissez en aucun cas un opérateur non qualifié utiliser l'équipement. Une telle personne pourrait mettre sa vie et celle des autres en danger ou endommager l'équipement ou les objets se trouvant dans les alentours.

IMPORTANT! Assurez-vous que tous les opérateurs comprennent comment mettre la machine en état sécuritaire avant d'effectuer un travail d'entretien ou une réparation. Voir page 7.

4.1 Position de l'opérateur

Les directions gauche, droite, arrière et avant mentionnées tout au long du présent manuel sont déterminées dans la direction du déplacement vers l'avant.

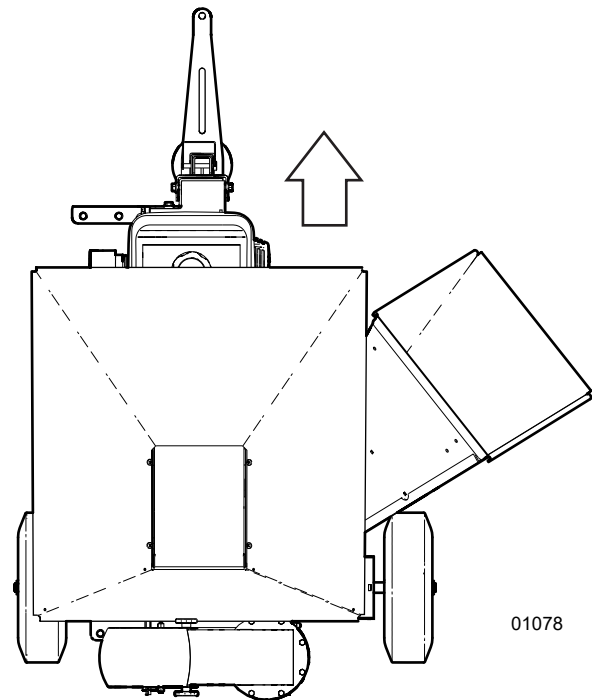

01078

Fig. 4—Direction du déplacement vers l'avant

4.2 Composants de l'équipement

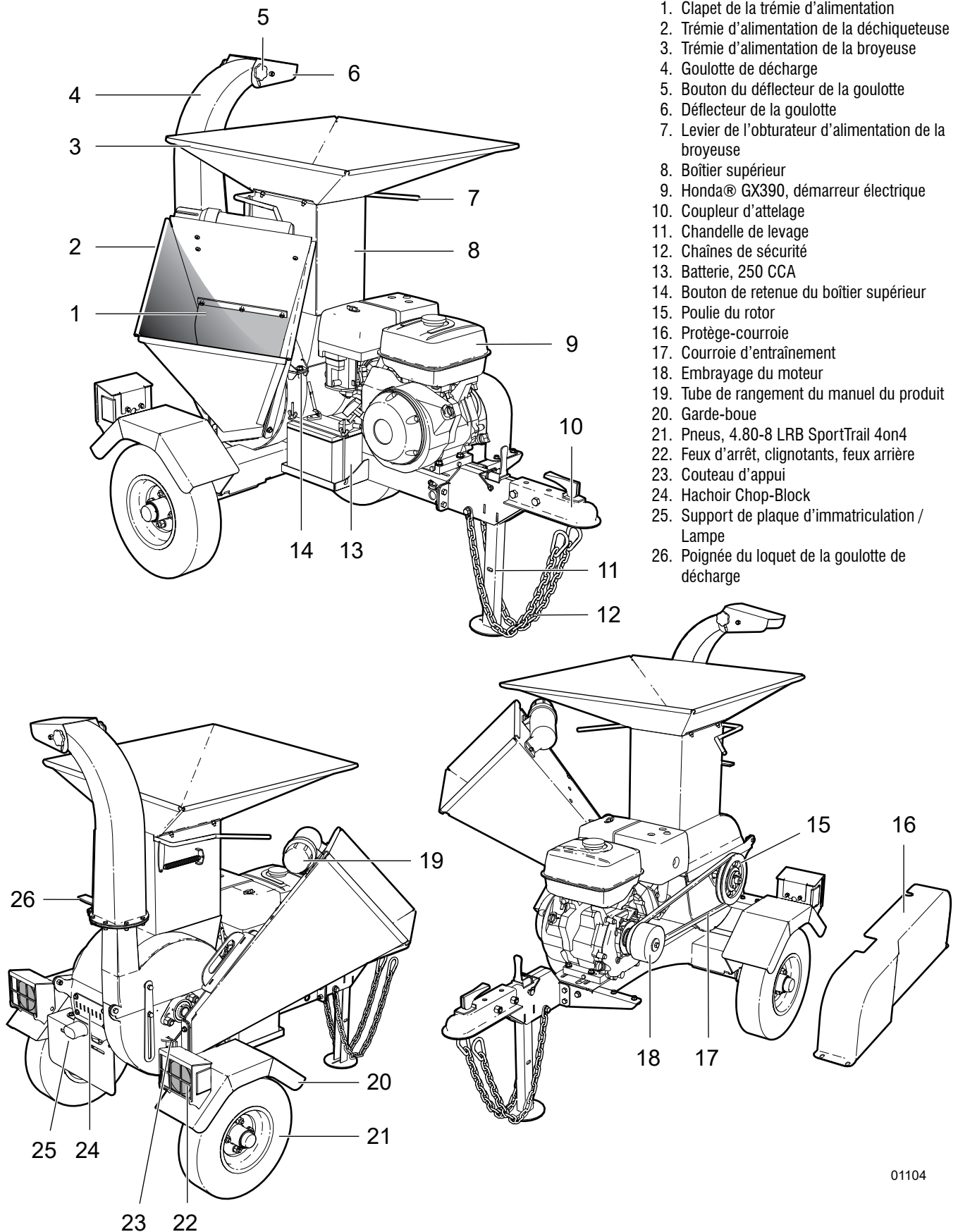

01104

5. Commandes

On recommande à tous les opérateurs de bien connaître la position et la fonction de toutes les commandes avant de commencer à utiliser l'équipement.

5.1 Moteur

Consultez le manuel du moteur fourni avec ce produit pour obtenir de plus amples renseignements sur les commandes du moteur.

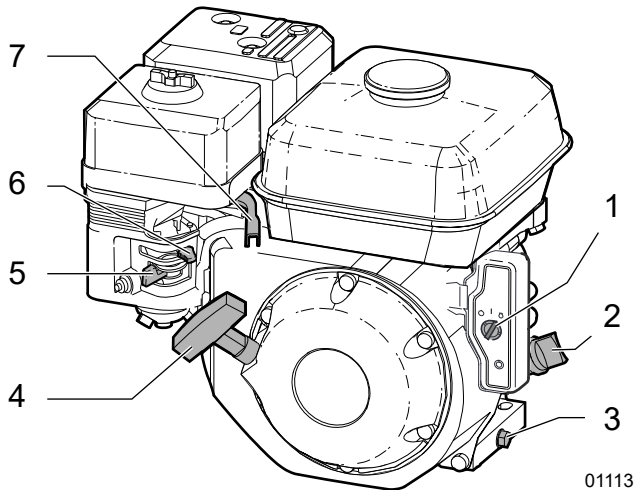





Fig. 6 – Commandes du moteur

1. Interrupteur de démarrage
2. Vérification du niveau d'huile
3. Bouchon de vidange d'huile
4. Corde de lancement
5. Manette de la vanne de combustible
6. Manette d'étrangleur
7. Manette de commande des gaz

Interrupteur de démarrage

L'interrupteur de démarrage du modèle du BXMT3213 a trois positions : OFF (Arrêt), ON (Marche) et START (Démarrage).

-  **OFF** – Sur la position OFF, le moteur est éteint. Tournez l'interrupteur jusqu'au bout dans le sens contraire des aiguilles d'une montre pour couper le moteur.
-  **ON** – Le moteur fonctionne lorsqu'il est sur la position ON.
-  **START** – Sur la position START, le démarreur est activé. Lorsqu'il est relâché, l'interrupteur retourne sur la position ON.

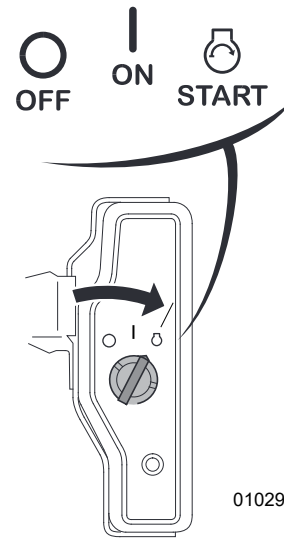

Fig. 7 – Interrupteur de démarrage du modèle BXMT3213

Manette d'étrangleur

La manette d'étrangleur ouvre et ferme à soupape d'étrangleur dans le carburateur.

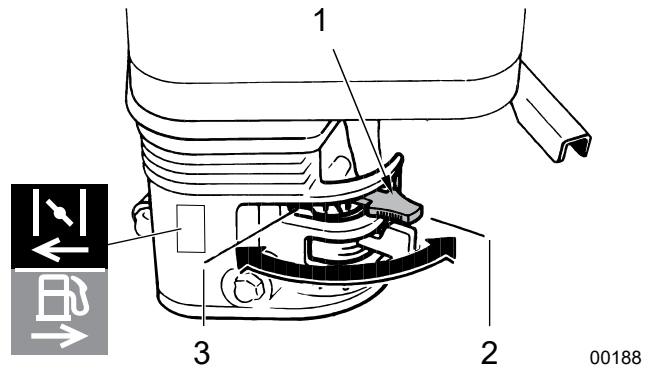

Fig. 8 – Manette d'étrangleur

1. Manette d'étrangleur
 2. Position ouverte de l'étrangleur (OFF)
 3. Position fermée de l'étrangleur (ON)
- Fermez la manette d'étrangleur (position 3) pour démarrer un moteur froid.
 - Ouvrez la manette d'étrangleur (position 2) une fois le moteur démarré. Pour redémarrer un moteur chaud, laissez la manette d'étrangleur ouverte.

Vanne d'alimentation en carburant

Le moteur est muni d'une vanne entre le réservoir de carburant et le carburateur.

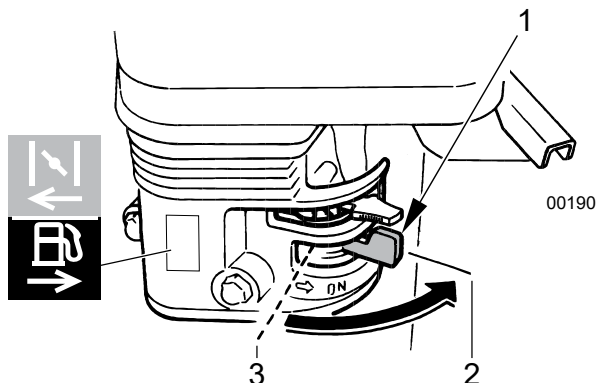

Fig. 9 – Manette de la vanne de combustible

1. Manette de la vanne d'alimentation en carburant
 2. ON – Le carburateur est alimenté en carburant
 3. OFF – Le système d'alimentation en carburant est arrêté
- Déplacez la commande de la vanne de combustible vers le bloc (2) pour l'ouvrir, et dans le sens opposé (3) pour la fermer.
 - Fermez la vanne d'alimentation en carburant de l'équipement durant le transport ou lorsque l'on ne l'utilise pas l'équipement.

Commande des gaz

La commande des gaz contrôle la vitesse du moteur.

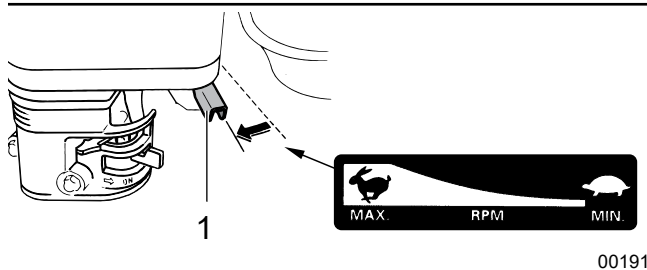

Fig. 10 – Positions de la manette de commande des gaz

1. Manette de commande des gaz
- Déplacez la manette latéralement pour augmenter ou réduire la vitesse du moteur.
 - Faites toujours fonctionner la déchiqueteuse à bois avec la manette de commande des gaz sur la position MAX.

Démarrateur à rappel

Le modèle BXMT3213 a un démarrage à rappel qui peut être utilisé pour démarrer le moteur.

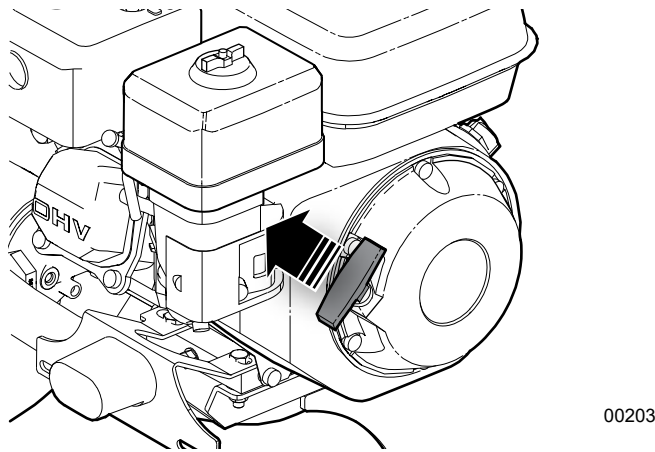

Fig. 11 – Démarrateur à rappel

- Tirez légèrement sur la poignée du démarreur jusqu'à ce que vous sentiez de la résistance, puis donnez un coup sec dans la direction de la flèche, de la façon illustrée ci-dessous. Laissez la poignée du démarreur revenir lentement.

5.2 Levier de l'obturateur d'alimentation de la broyeuse

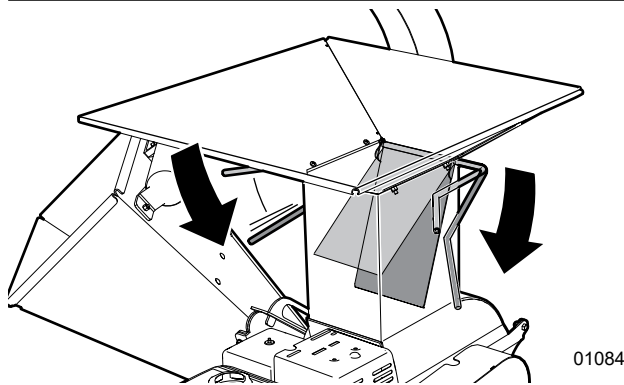

Fig. 12 – Leviers de l'obturateur d'alimentation

- L'entrée de la déchiqueteuse est conçue avec des barrières à ressort pour permettre aux matières contenues dans la trémie de passer dans le rotor de la déchiqueteuse et qui se ferment lorsqu'elles sont sans surveillance.
- Des manettes de chaque côté de la trémie d'alimentation contrôlent la position de la barrière. Baissez la manette pour permettre aux matières de passer dans le rotor de broyage. Relâchez la manette et elle reviendra en position fermée grâce à l'action du ressort.

5.3 Déflecteur de la goulotte

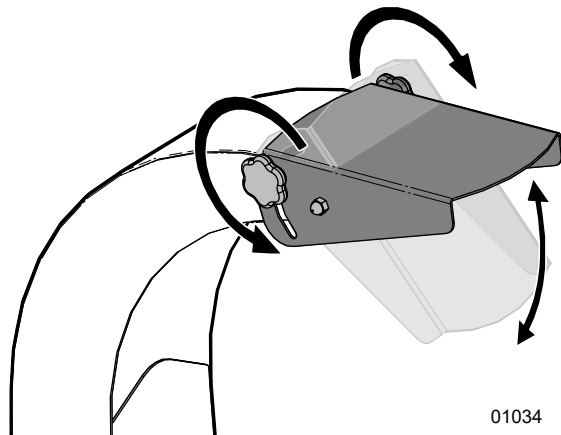

Fig. 13–Déflecteur de la goulotte

- Le déflecteur de la goulotte, situé à l'extrémité de la goulotte, oriente la décharge des copeaux.
- Le déflecteur est retenu par des boutons de fixation de chaque côté. Pour le repositionner, desserrez les boulons en les tournant dans le sens contraire des aiguilles d'une montre. Repositionnez-le, puis serrez les brides.

5.4 Coupleur d'attelage

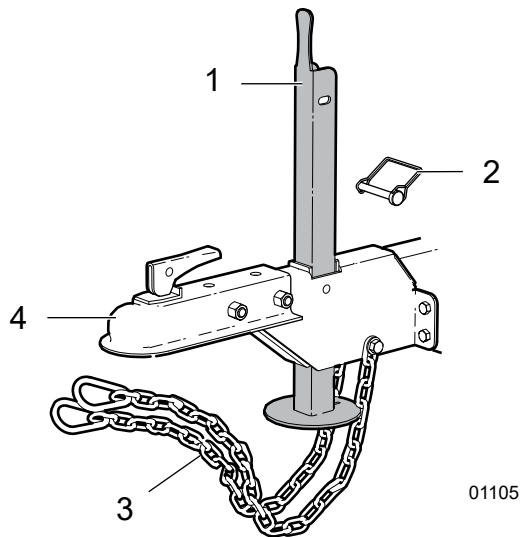

Fig. 14–Coupleur d'attelage

- | | |
|-----------------------------|-----------------------------------|
| 1. Chandelle de levage | 3. Chaînes de sécurité |
| 2. Goupille de verrouillage | 4. Coupleur d'attelage emboîtable |

- La chandelle de levage est utilisée pour supporter l'avant de la déchiqueteuse lorsqu'elle est dételée du véhicule remorqueur ou entreposée.

- Lors du remorquage de la déchiqueteuse, soulevez le pied de la chandelle de levage et insérez la goupille de sécurité à pression dans le trou inférieur.
- Verrouillez le coupleur d'attelage au-dessus de la rotule sur le véhicule remorqueur, puis insérez la goupille de sécurité à pression.
- Croisez les chaînes de sécurité sous le coupleur d'attelage et fixez-les au véhicule remorqueur.

5.5 Goulotte de décharge

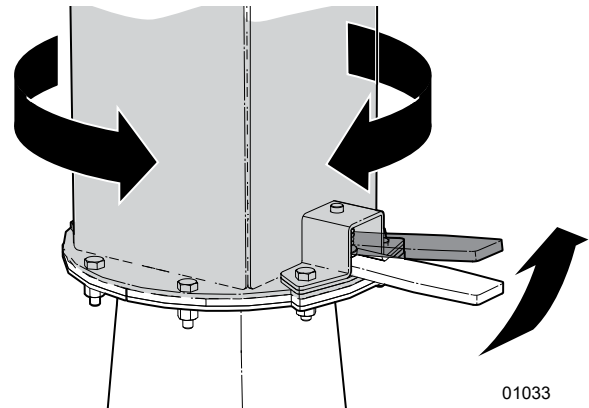

Fig. 15–Rotation de la goulotte de décharge

- La goulotte de décharge peut pivoter sur 360°. Un loquet à ressort la verrouille en place lorsqu'il est relâché.
- Soulevez la poignée du loquet jusqu'à ce que la tige de verrouillage de la goulotte soit dégagée, faites pivoter la goulotte à l'endroit voulu, puis relâchez la poignée du loquet. Assurez-vous qu'elle se verrouille en position au prochain point de verrouillage le plus proche.

6. Consignes de fonctionnement

ATTENTION!

Positionnez la machine de façon à ce que les vents dominants soufflent les gaz d'échappement et les fumées dans la direction opposée à l'opérateur.

W006

ATTENTION!

Risque de blessures causées par la projection de copeaux de bois. Le rotor de la déchiqueteuse peut projeter des copeaux de bois à une vitesse suffisante pour causer des blessures ou des dommages. N'orientez pas la décharge de la goulotte vers la zone de travail, ni vers les personnes, les animaux et les objets.

W024

AVERTISSEMENT!

Ne mettez jamais la main dans la trémie d'alimentation. Vos mains pourraient se faire prendre. Utilisez un bâton ou une branche pour pousser un matériau qui ne bouge pas seul.

Si coincé, arrêtez le moteur et attendez que le rotor s'arrête avant de dégager le bourrage.

W004

ATTENTION!



Risque de perte auditive. Une exposition prolongée à des bruits intenses peut causer une perte auditive permanente. Utilisez une protection appropriée lorsque vous utilisez la machine.

W016

Il appartient à l'opérateur de bien connaître l'ensemble des procédures de fonctionnement et de sécurité, puis de les observer.

Bien que cette machine soit facile à utiliser, chaque opérateur doit examiner la présente section afin de se familiariser avec les procédures détaillées d'utilisation sécuritaire.

6.1 Sécurité relative au fonctionnement

- Ne mettez pas la main dans les ouvertures du rotor ou de la trémie d'alimentation lorsque le moteur est en marche. Installez et fixez les couvercles d'accès avant de démarrer le moteur.
- La déchiqueteuse ne doit être ni déplacée ni transportée pendant que le rotor tourne.
- Gardez l'aire de travail propre et exempte de débris pour prévenir tout trébuchement. Ne faites fonctionner l'équipement que si le sol est de niveau.
- N'orientez pas la goulotte de décharge vers des individus, des animaux ou des édifices. Le rotor peut projeter des copeaux de bois à une vitesse suffisante pour causer des blessures.
- Soyez conscient de la taille et de la forme des matières envoyées dans la déchiqueteuse. Les branches difficiles peuvent se déplacer de façon imprévisible et causer des blessures. Les gros morceaux courbés devraient être coupés en plus petits morceaux droits.
- Ne travaillez pas seul. Il est plus sécuritaire de travailler en groupes de deux dans le cas où une urgence surviendrait.
- Ne vous tenez jamais debout, ne vous asseyez jamais et n'essayez jamais de grimper sur toute pièce de la déchiqueteuse pendant qu'elle est en marche.
- Mettez la déchiqueteuse en état sécuritaire avant toute opération d'entretien, de réglage, de réparation ou de débouillage.
- Soyez prudent lorsque vous alimentez la déchiqueteuse. Ne mettez pas de métal, de bouteilles, de boîtes de conserve, de cailloux, de verre ou d'autres matières étrangères dans la déchiqueteuse. Si des matières étrangères pénètrent dans la déchiqueteuse, inspectez la machine afin de vérifier s'il y a des pièces endommagées ou desserrées avant de recommencer votre travail.

ATTENTION!

Ne prenez pas le risque de vous blesser en travaillant dans une situation dangereuse. Prenez les mesures nécessaires pour faire fonctionner la machine de manière sécuritaire avant d'effectuer toute réparation ou toute tâche d'entretien.

Suivez les étapes indiquées pour mettre la machine dans un état sécuritaire.

W049

ÉTAT SÉCURITAIRE

- Coupez le contact du moteur.
- Assurez-vous que toutes les pièces mobiles se sont arrêtées.
- Débranchez le câble de mise à la terre (-) de la batterie.
- Bloquez ou coincez les roues.

6.2 Avant le démarrage

1. Vérifiez le niveau d'huile du moteur. Voir page 27.
2. Ouvrez la vanne d'alimentation en carburant. Vérifiez le niveau de carburant. Voir page 26.
3. Vérifiez le purificateur d'air du moteur Voir page 37.
4. Passez en revue les instructions relatives à la sécurité.
5. Évacuez la zone de travail de toute personne qui ne participe pas directement au travail.
6. Assurez-vous que chaque opérateur a reçu une formation adéquate et connaît bien les étapes d'installation et de fonctionnement de la déchiqueteuse.
7. Effectuez la liste de vérification avant la mise en marche.
8. Inspectez le lieu de travail et installez la déchiqueteuse à un endroit dégagé et de niveau. Stationnez la machine de sorte que les gaz d'échappement ne soient pas soufflés dans la direction de l'opérateur.
9. Laissez la déchiqueteuse fixée au véhicule remorqueur si une stabilité supplémentaire est requise. Engagez le frein de stationnement du véhicule remorqueur.
10. Baissez la chandelle de levage avant. Insérez la goupille de sécurité à pression.
11. Orientez la goulotte de décharge dans la direction opposée à celle de l'opérateur.

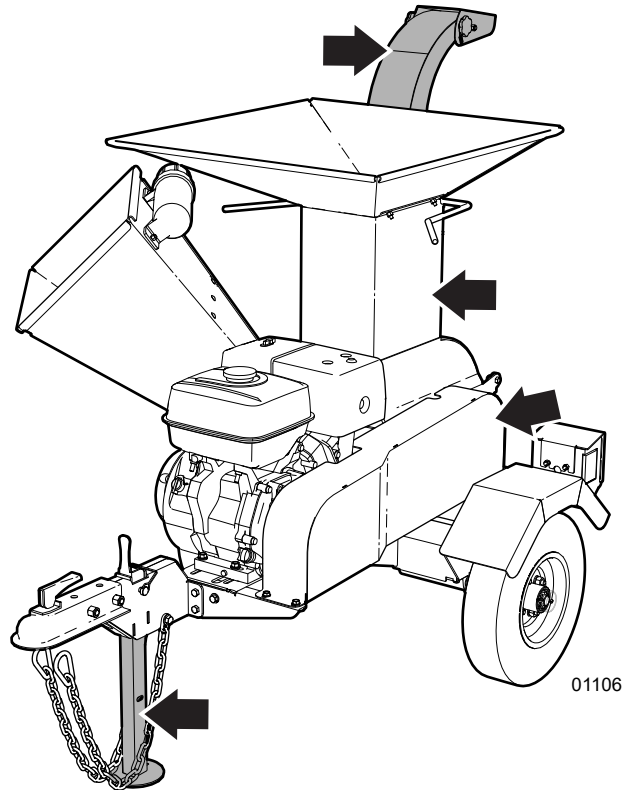

Fig. 16 – Machine installée correctement

- Goulotte de décharge orientée vers la position souhaitée, dans la direction opposée à celle de l'opérateur et des spectateurs.
- Boîtier supérieur fermé solidement.
- Tous les protecteurs installés.
- Pied de la chandelle supportant la déchiqueteuse ou fixé au véhicule remorqueur.
- Déchiqueteuse située sur une aire dégagée et horizontale.

6.2.1 Liste de vérification avant la mise en marche

Vérifiez les éléments suivants chaque fois que la déchiqueteuse est utilisée :

Liste de vérification avant la mise en marche	✓
Inspectez et lubrifiez l'équipement d'après le calendrier d'entretien précisé à la section Entretien.	
Vérifiez le boîtier du rotor et la goulotte de décharge. Enlevez tous les bourrages, les ficelles, les fils ou les autres matériaux emmêlés.	
Vérifiez l'état et le dégagement du casse-brindilles, du rotor et des lames stationnaires. Procédez aux réglages ou aux remplacements nécessaires.	
Vérifiez que tous les roulements tournent librement. Remplacez tout élément grippé ou dont le mouvement n'est pas doux.	
Vérifiez et assurez-vous que l'ensemble des couvercles, des protecteurs et des grillages sont installés solidement et qu'ils fonctionnent tels qu'ils ont été conçus.	
Vérifiez toutes les pièces de fixation et serrez-les au besoin. Assurez-vous que l'équipement fonctionne et est dans un bon état de marche.	
Veillez à ce que l'équipement de protection individuelle, comprenant un casque de sécurité, des lunettes de sécurité, des chaussures de protection, un gilet de sécurité, une protection de l'ouïe et des gants, soit utilisé et en bon état.	
Assurez-vous qu'aucun bijou ni vêtement ample n'est porté et que les longs cheveux sont attachés.	

6.3 Vérification du niveau d'essence

Vérifiez le niveau d'essence avant chaque utilisation.

Commencez avec un réservoir plein pour éliminer ou réduire les interruptions du travail pour refaire le plein.

Le réservoir de carburant est situé sur le moteur. Évitez de vider le réservoir.

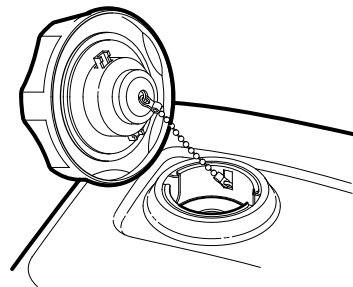

00198

Fig. 17 – Bouchon du réservoir de carburant

6.3.1 Remplissage en carburant

Capacité du réservoir d'essence : 6,1 L (1,61 gallon US).

⚠ AVERTISSEMENT!



Les vapeurs de carburant peuvent exploser et causer des blessures ou le décès. Ne pas fumer pendant le ravitaillement. Garder les étincelles, les flammes et les composants chauds à l'écart.

W027

Faites le plein dans un endroit bien ventilé et une fois le moteur arrêté. Si le moteur tournait, laissez-le refroidir d'abord. Ne faites jamais le plein à l'intérieur d'un bâtiment où les émanations d'essence peuvent entrer en contact avec des flammes ou des étincelles.

Ce moteur est certifié pour un fonctionnement à l'essence sans plomb ayant un indice d'octane à la pompe de 86 ou plus (un indice d'octane de recherche de 91 ou plus).

Pour de plus amples renseignements sur les carburants, consultez le manuel du moteur.

- Nettoyez l'aire autour du bouchon du réservoir de carburant. Remplissez le réservoir jusqu'à 12 mm (½ po) au-dessous du col du filtre afin de laisser de l'espace pour la dilatation du carburant. **Ne remplissez pas trop le réservoir!**
- Remettez le bouchon de remplissage de carburant en place et essuyez toute trace de carburant.

6.4 Vérification du niveau d'huile moteur

Vérifiez le niveau d'huile du moteur avant chaque utilisation.

Effectuez la vérification lorsque la machine est stationnée sur une surface de niveau et le moteur est arrêté.

IMPORTANT! Si le moteur fonctionne avec un bas niveau d'huile, cela peut lui causer des dommages qui ne sont pas couverts par la garantie.

IMPORTANT! Consultez le manuel du propriétaire du moteur inclus dans le tube des manuels pour obtenir de plus amples renseignements sur les huiles moteur.

1. Retirez la jauge d'huile et essuyez-la.
2. Insérez complètement la jauge d'huile, puis retirez-la pour vérifier le niveau d'huile. **Le bon niveau est lorsque l'huile est visible sur le repère de niveau plein (supérieur) de la jauge graduée.**
3. Si le niveau d'huile est bas, ajoutez de l'huile jusqu'à ce que le niveau atteigne le repère de niveau plein.
L'huile SAE 10W-30 est recommandée pour un usage général.
4. Remettez la jauge graduée de niveau d'huile.

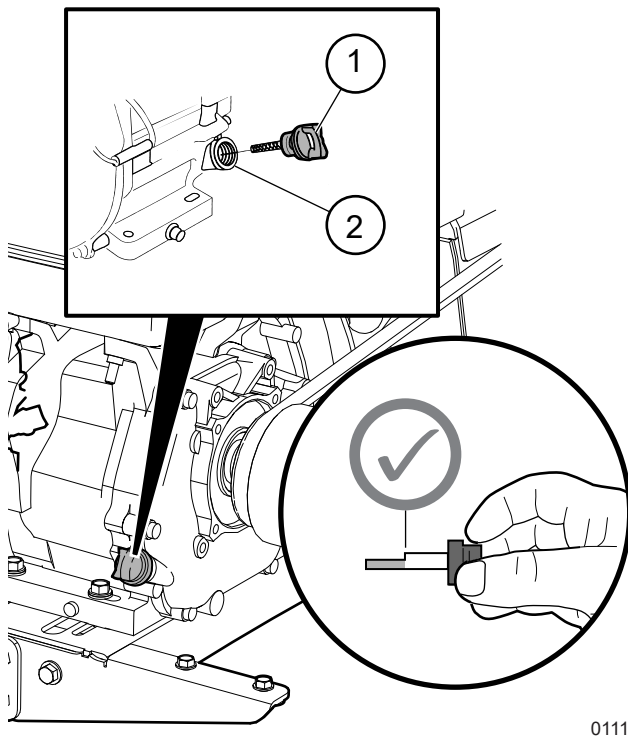

01114

Fig. 18—Vérification du niveau d'huile moteur

1. Jauge graduée de niveau d'huile
2. Bouchon de remplissage d'huile

6.5 Démarrage du moteur

! AVERTISSEMENT!

Les gaz d'échappement du moteur contiennent du monoxyde de carbone, un gaz inodore et toxique. La respiration de ces gaz peut provoquer l'inconscience ou la mort.

Ne faites jamais fonctionner ce moteur dans un bâtiment fermé ou partiellement fermé. Les gaz d'échappement peuvent s'accumuler jusqu'à des niveaux mortels.

W072

! ATTENTION!

Avant de démarrer le moteur, revoir les instructions de fonctionnement et d'entretien dans le manuel du moteur.

W019

Assurez-vous que la déchiqueteuse est installée et prête pour la mise en marche.

1. Glissez la manette de la vanne de combustible vers le bloc pour l'ouvrir.

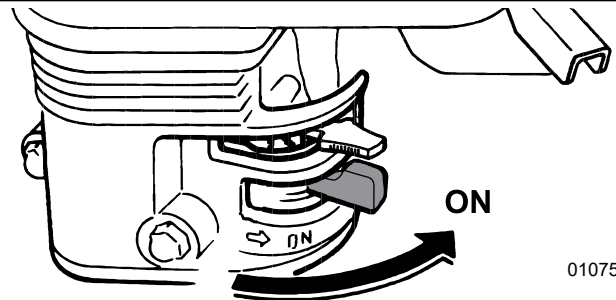

01075

Fig. 19—Manette de la vanne de combustible

2. Si le moteur est froid, fermez l'étrangleur (poussez la manette d'étrangleur vers la gauche). Pour démarrer un moteur chaud, laissez l'étrangleur ouvert (manette poussée vers la droite).

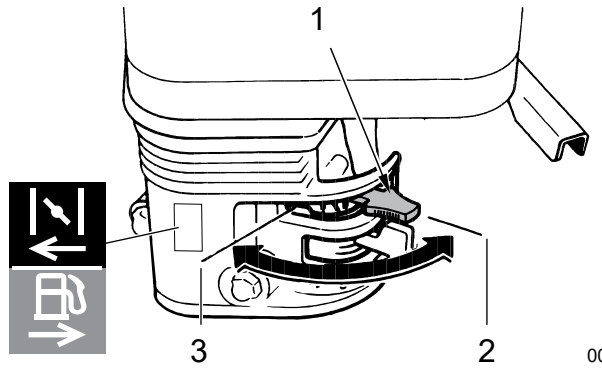

Fig. 20 – Manette d'étrangleur

1. Manette d'étrangleur
2. Étrangleur OUVERT – moteur chaud
3. Étrangleur FERMÉ – moteur froid

3. Déplacez la manette de commande des gaz vers la position MAX, en vous arrêtant environ au tiers de la distance.

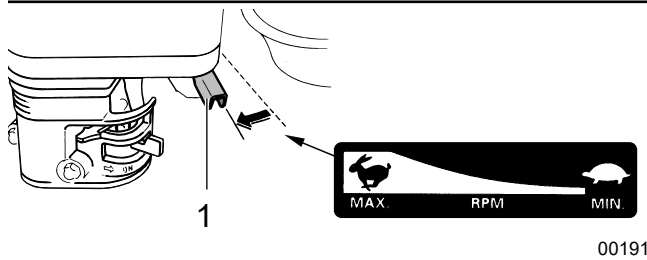

Fig. 21 – Commande des gaz du moteur

1. Manette de commande des gaz
4. Tournez la clé sur la position START et tenez-la ainsi jusqu'à ce que le moteur démarre. Si le moteur n'a pas démarré au bout de 5 secondes, relâchez la clé et attendez pendant au moins 10 secondes avant d'essayer de nouveau.

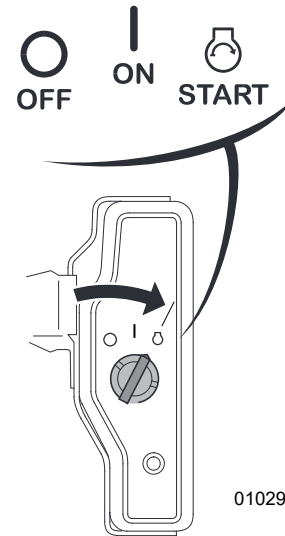

Fig. 22 – Interrupteur de démarrage

IMPORTANT! L'utilisation du démarreur électrique pendant plus de 5 secondes à l'fois peut faire surchauffer le moteur du démarreur et l'endommager.

5. Lorsque le moteur démarre, relâchez la clé et laissez-la revenir à la position ON.
6. Si la manette d'étrangleur a été mise sur la position FERMÉE pour démarrer le moteur, déplacez-la progressivement jusqu'à la position OUVERTE au fur et à mesure que le moteur réchauffe.
7. Laissez tourner le moteur au ralenti pendant quelques minutes pour le laisser se réchauffer. Enfoncez progressivement la manette d'étrangleur en position ouverte (vers la gauche) à mesure que le moteur se réchauffe.

IMPORTANT! Le moteur devrait avoir été réchauffé avant le début des travaux.

8. Une fois que le moteur est réchauffé, poussez la commande des gaz jusqu'à MAX afin d'augmenter le rotor à plein régime avant de travailler.

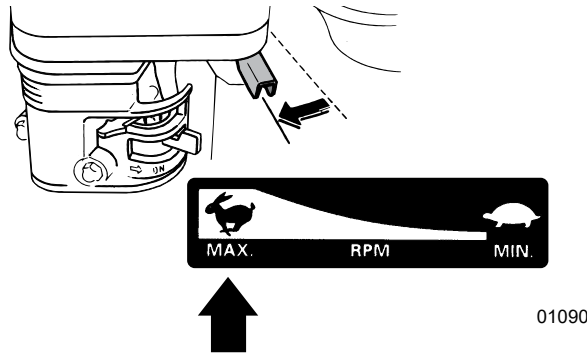

Fig. 23 – Réglez la commande des gaz sur la position MAX

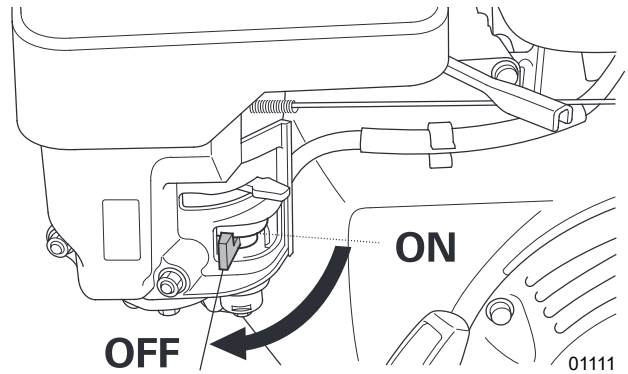

Fig. 25 – Vanne de combustible

6.6 Arrêt du moteur

Pour arrêter le moteur en cas d'urgence, tournez l'interrupteur sur la position OFF. Réglez l'anomalie avant de redémarrer.

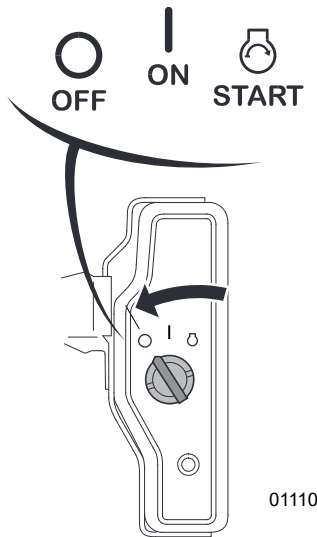

Fig. 24 – Interrupteur de démarrage

Dans des conditions normales, utilisez la procédure suivante :

1. Arrêtez de charger des matières dans la déchiqueteuse.
2. Réduisez la vitesse du moteur jusqu'à MIN.
3. Tournez l'interrupteur de démarrage sur la position OFF.
4. Fermez la vanne de combustible.

6.7 Fonctionnement de la déchiqueteuse

⚠ AVERTISSEMENT!

Ne mettez jamais la main dans la trémie d'alimentation. Vos mains pourraient se faire prendre. Utilisez un bâton ou une branche pour pousser un matériau qui ne bouge pas seul.

Si coincé, arrêtez le moteur et attendez que le rotor s'arrête avant de dégager le bouchage.

W004

⚠ ATTENTION!

Risque de blessures! Ne surchargez pas la machine en mettant dans la trémie d'alimentation des matières d'un diamètre supérieur à la taille indiquée sur l'autocollant.

Cela pourrait également causer des dommages à la machine.

W063

Diamètre maximal des matières pour le modèle BXMT3213

Déchiqueteuse	Couteaux
7,5 cm (3 pouces)	2,5 cm (1 pouce)

1. Avant de mettre des matières dans la déchiqueteuse, assurez-vous que le moteur est réchauffé et que le rotor a atteint la vitesse voulue.
2. Glissez lentement les matières dans la trémie d'alimentation de la déchiqueteuse. Ne forcez pas les matières à entrer : elles sont attirées par le rotor. Appliquez une pression constante et légère pour les guider.

3. Soyez conscient de la quantité de matières que vous insérez. Ralentissez ou arrêtez si le moteur commence à ralentir.

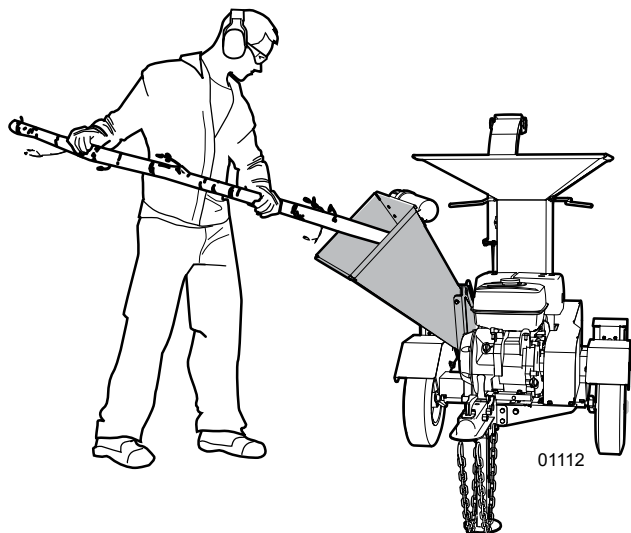
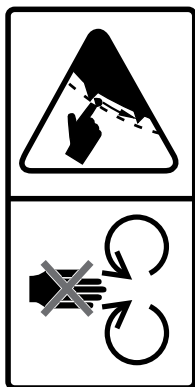

Fig. 26 – Fonctionnement de la déchiqueteuse



4. Utilisez un bâton ou une branche pour enfoncer dans le rotor tout morceau qui ne s'insère pas tout seul. **Ne mettez jamais la main au-delà du rideau de sécurité.** En cas de bourrage, arrêtez le moteur et attendez que le rotor s'arrête avant de dégager le bourrage.

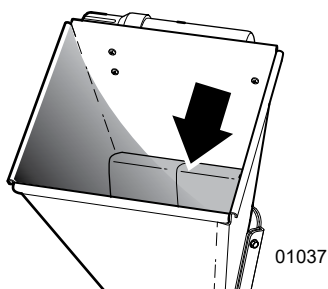

Fig. 27 – Rideau de sécurité de la trémie d'alimentation

5. Assurez-vous que votre pile de copeaux est contenue et n'affecte pas l'aire de travail immédiatement autour.

6.8 Fonctionnement de la broyeuse

! ATTENTION!

Gardez l'obturateur de la broyeuse fermé entre les charges pour éviter les projections extérieures de copeaux contenus dans le boîtier de la broyeuse. Ne maintenez pas l'obturateur ouvert. Des matières peuvent être projetées dans les airs, causant des blessures.

W071

! AVERTISSEMENT!

Ne mettez jamais la main dans la trémie d'alimentation. Vos mains pourraient se faire prendre. Utilisez un bâton ou une branche pour pousser un matériau qui ne bouge pas seul.

Si coincé, arrêtez le moteur et attendez que le rotor s'arrête avant de dégager le bourrage.

W004

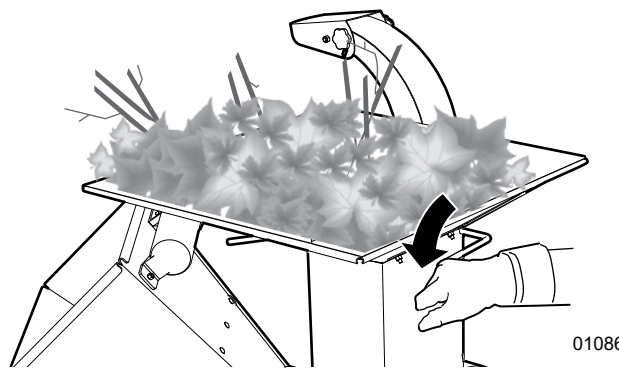

Fig. 28 – Barre de commande de l'alimentation de la broyeuse

- Placez les morceaux de matières de bois feuillus ou de faible diamètre dans la trémie, puis ouvrez manuellement l'obturateur. Relâchez l'obturateur lorsque les matières entrent dans la broyeuse. Lorsque vous mettez de grosses branches bien garnies dans la trémie, le rotor de la broyeuse les attirera à l'intérieur la plupart du temps.
- Assurez-vous que l'obturateur est fermé pour éviter les projections extérieures de copeaux contenus dans le boîtier de la broyeuse. Ne maintenez pas l'obturateur ouvert.
- Si la broyeuse commence à ralentir, arrêtez et attendez que le rotor ait repris sa pleine vitesse avant de recommencer à alimenter la trémie.



- Ne mettez pas la main dans la trémie d'alimentation au-delà de l'obturateur afin de ne pas entrer en contact avec les couteaux du rotor.
- Utilisez un bâton ou une branche pour enfoncer dans le rotor tout morceau qui ne s'insère pas par lui-même et qui reste dans la trémie.

6.9 Rodage de l'équipement

Bien qu'il n'existe aucune restriction opérationnelle lors de la première utilisation de la déchiqueteuse, on recommande de vérifier les éléments mécaniques suivants :

Après 1 à 5 heures d'utilisation :

1. Passez en revue le manuel de l'opérateur du moteur relativement au rodage.
2. Inspectez l'essieu, les pneus et les moyeux des roues.
3. Vérifiez la pression des pneus. Gonflez les pneus de la façon indiquée sur leur flanc.
4. Vérifiez l'alignement de la courroie d'entraînement. Au besoin, réalignez-la. Voir *page 38*.
5. Vérifiez la tension des courroies. Ajustez-la au besoin. Voir *page 38*.
6. Vérifiez l'état des roulements du rotor. Assurez-vous qu'ils ne surchauffent pas et qu'ils tournent librement.
7. Vérifiez l'état et le dégagement du casse-brindilles, du rotor et des couteaux d'appui. Ajustez si nécessaire.
8. Vérifiez toutes les pièces pour repérer la présence éventuelle de matériel coincé. Enlevez-le avant de reprendre le travail.
9. Vérifiez que la totalité des fixations et de la quincaillerie sont serrées.

Après 8 heures d'utilisation :

10. Recommencez toutes les étapes ci-dessus.
11. Effectuez toutes les vérifications de la liste de vérification avant la mise en marche.

6.10 Dégagement d'une déchiqueteuse bourrée

La déchiqueteuse est conçue pour traiter une grande diversité de matières sans problèmes. Toutefois, si des matières se retrouvent coincées dans la déchiqueteuse, suivez cette procédure pour dégager le bourrage :

AVERTISSEMENT!

Ne mettez jamais la main dans la trémie d'alimentation. Vos mains pourraient se faire prendre. Utilisez un bâton ou une branche pour pousser un matériau qui ne bouge pas seul.

Si coincé, arrêtez le moteur et attendez que le rotor s'arrête avant de dégager le bourrage.

W004

1. Arrêtez le moteur. Attendez que toutes les pièces mobiles s'immobilisent.
2. Retirez toute matière de la trémie d'alimentation de la déchiqueteuse et de la broyeuse. Assurez-vous que rien n'est bloqué ni coincé entre l'ouverture d'entrée et le rotor.
3. Retirez toute matière de la goulotte de décharge. Utilisez un bâton pour pousser sur toute matière coincée afin de la dégager. Assurez-vous que la goulotte de décharge est dégagée.
4. Essayez de redémarrer pour voir si le bourrage est dégagé.

Si la déchiqueteuse est toujours bourrée, le bourrage doit être retiré manuellement.

5. Mettez la machine en état sécuritaire. Voir *page 7*.
6. Mettez la machine en état sécuritaire. Retirez le boulon d'ancrage supérieur du boîtier du rotor, puis ouvrez le boîtier du rotor.

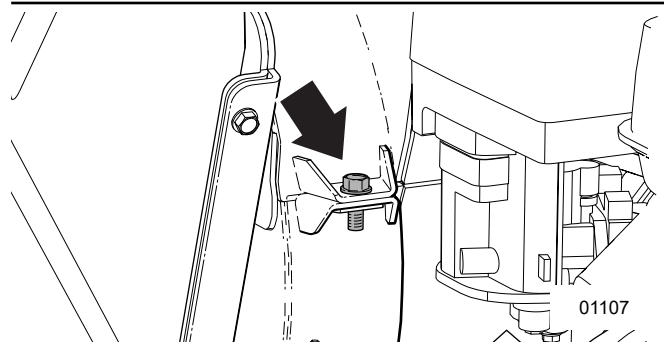

Fig. 29 – Boulon supérieur du boîtier du rotor

! ATTENTION!

Évitez de mettre la main dans le compartiment du rotor. Les lames du rotor de la déchiqueteuse sont très coupantes. Si vous devez mettre la main dans le compartiment, soyez extrêmement prudent.

W003

7. Enlevez les bourrages de l'intérieur du rotor de la déchiqueteuse et du compartiment de la broyeuse.
8. Nettoyez la goulotte de décharge et les palettes du rotor.
9. Faites tourner le rotor manuellement pour vous assurer qu'il n'y a rien de bloqué entre le rotor et les lames stationnaires.

! AVERTISSEMENT!

Les protecteurs de l'équipement ont été enlevés sur l'image à des fins illustratives uniquement. Ne faites pas fonctionner l'équipement si les protecteurs ont été enlevés.

W001

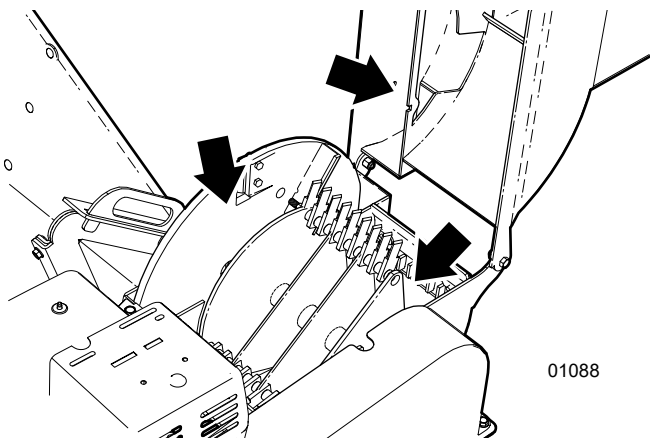

Fig. 30 – Dégagez l'intérieur de la déchiqueteuse

10. Une fois que tout est dégagé, fermez et fixez fermement le boîtier du rotor.
11. Assurez-vous que personne ne se trouve à proximité de l'équipement avant de redémarrer le moteur.

6.11 Transport de la machine

- Ne dépassez pas la vitesse jugée sécuritaire. Ralentissez lorsque la surface de la route est mauvaise et lors des virages.
- Il ne faut pas transporter ni déplacer la déchiqueteuse lorsque son moteur est en marche.
- Inspectez les pneus pour vérifier l'absence d'entailles ou autres dommages. Vérifiez la pression des pneus.
- Inspectez tous les panneaux d'accès et les dispositifs de protection pour vous assurer qu'ils sont bien fixés.
- Assurez-vous que le bouchon du réservoir de carburant est bien serré pour éviter tout déversement en cours de transport.
- Enlevez les débris de la machine.
- Ne transportez jamais personne sur la machine.

Avant le transport

1. Assurez-vous que la déchiqueteuse est bien attelée au véhicule remorqueur.
2. Relevez la béquille et fixez-la à l'aide de la tige de sécurité.
3. Tournez la goulotte de décharge et orientez-la au-dessus de la machine afin de réduire la largeur de l'équipement.
4. Assurez-vous que les boulons du boîtier supérieur du rotor sont fermement en place.
5. Ne dépassez pas une vitesse jugée sécuritaire. Ralentissez lorsque la surface de la route est mauvaise et lors des virages.

6.12 Entreposage

Après une saison ou au moment où l'on ne prévoit pas employer la déchiqueteuse pendant une certaine période, entreposez la machine.

- Enlevez tous les débris de la machine.
- Lavez la machine, puis faites-la fonctionner pendant quelques minutes afin de sécher l'humidité présente à l'intérieur.
- Inspectez bien la déchiqueteuse. Vérifiez l'état de la courroie d'entraînement et de la poulie. Remplacez ou réparez les pièces usées ou endommagées.
- Entreposez l'équipement dans un endroit à l'écart des activités humaines. Ne laissez jamais les enfants jouer avec la machine entreposée ni à proximité de celle-ci.
- Entreposez l'équipement dans un endroit sec sur une surface horizontale. Supportez le châssis avec des blocs de bois, si cela est nécessaire.
- Fermez la vanne de combustible.
- En cas d'entreposage de longue durée, ajoutez du stabilisateur de carburant au réservoir de carburant. Faites tourner le moteur pendant 2 à 3 minutes afin que le stabilisateur pénètre le système d'alimentation en carburant. Consultez le manuel du propriétaire du moteur pour obtenir des renseignements précis concernant l'entreposage du moteur.
- Enlevez la batterie et rangez-la dans un endroit frais et sec, sur des blocs en bois ou une palette en bois. Connectez-la à un chargeur de batterie.
- S'il n'est pas possible d'entreposer la déchiqueteuse à l'intérieur, couvrez-la avec une bâche imperméable.

6.12.1 Sortie de l'entreposage

- Installez et branchez la batterie.
- Suivez la liste de vérification avant la mise en marche avant le démarrage. Voir *Liste de vérification avant la mise en marche à la page 24*.

7. Réparations et entretien

7.1 Sécurité relative à l'entretien

Il vous appartient de bien entretenir l'équipement. Des problèmes sont susceptibles de survenir si l'équipement n'est pas bien entretenu.

- Observez les bonnes pratiques d'atelier :
 - Gardez l'aire de travail propre et sèche.
 - Assurez-vous que les prises et les outils électriques sont mis à la terre adéquatement.
 - Prévoyez un éclairage suffisant pour accomplir la tâche demandée.
- Ne faites jamais fonctionner la machine ou le véhicule remorqueur dans un bâtiment fermé. Assurez-vous que la ventilation est amplement suffisante. Les gaz d'échappement peuvent causer l'asphyxie.
- Avant d'effectuer l'entretien ou des réparations de la machine, assurez-vous que vous pouvez le faire sans danger. Voir État sécuritaire *page 7*.
- Laissez le moteur et les composants refroidir avant d'effectuer l'entretien. Les composants chauds peuvent brûler la peau exposée.
- Ne travaillez jamais sous l'équipement, sauf si celui-ci est bloqué ou supporté de façon sécuritaire.
- Lorsque vous effectuez une tâche de réparation ou d'entretien, portez toujours un équipement de protection individuelle approprié.
- S'il est nécessaire de remplacer des pièces, il est impératif d'utiliser des pièces d'origine afin de conserver les caractéristiques techniques initiales de votre équipement. Le fabricant n'assume aucune responsabilité pour quelque blessure ou dommage que ce soit découlant de l'utilisation de pièces ou d'accessoires non autorisés.
- Il convient d'avoir accès à un extincteur et à une trousse de premiers soins lorsque l'on effectue des travaux d'ajustement ou d'entretien sur l'équipement.
- Inspectez et serrez les boulons, les écrous et les vis périodiquement et vérifiez que toutes les connexions électriques et de carburant sont fixées solidement pour s'assurer que la déchiqueteuse se trouve dans un état sécuritaire.
- Après avoir effectué une procédure d'entretien, assurez-vous que tous les écrans de sécurité et autres dispositifs de protection ont été réinstallés.
- L'entretien de cet équipement nécessite la présence obligatoire d'au moins deux travailleurs. Ne travaillez pas seul au cas où une situation d'urgence se produirait.
- Lors du nettoyage des pièces, n'utilisez jamais d'essence. Utilisez un produit de nettoyage ordinaire.
- Utilisez toujours des outils appropriés qui sont en bon état.



AVERTISSEMENT!

Les protecteurs de l'équipement ont été enlevés sur l'image à des fins illustratives uniquement. Ne faites pas fonctionner l'équipement si les protecteurs ont été enlevés.

W001

7.2 Liquides et lubrifiants

1. Huile moteur

L'huile SAE 10W-30 est recommandée pour un usage général. Consultez le manuel du moteur préparé par le fabricant pour les détails sur l'entretien.

2. Graisser

Utilisez de la graisse SAE tout usage pour température élevée à haut rendement sous pression extrême. On peut également employer de la graisse SAE tout usage à base de lithium.

3. Carburant moteur

Ce moteur est certifié pour un fonctionnement à l'essence sans plomb ayant un indice d'octane à la pompe de 86 ou plus (un indice d'octane de recherche de 91 ou plus).

4. Entreposage des lubrifiants

L'équipement peut fonctionner à efficacité maximale uniquement si on emploie un lubrifiant propre. Ayez recours à des contenants propres pour manipuler les lubrifiants. Entreposez-les dans un endroit à l'abri de l'humidité, de la poussière et de tout autre contaminant.

7.3 Calendrier d'entretien

Effectuer les procédures d'entretien à la fréquence ou après le nombre d'heures indiqué, selon la première éventualité.

Chaque utilisation	
Vérifiez le niveau d'huile du moteur et de carburant.	
Dégagez toute matière bourrée dans la déchiqueteuse.	

Toutes les 8 heures ou tous les jours	
Effectuez les vérifications préopérationnelles.	Voir page 24
Vérifiez le filtre à air du moteur.	Reportez-vous au manuel du moteur.
Vérifiez le fonctionnement de la lame de la broyeuse.	—
Observez le bon fonctionnement de la courroie d'entraînement.	Voir page 38

Toutes les 50 heures ou une fois par an	
Vérifiez l'affûtage de la lame du rotor.	Voir page 40
Vérifiez l'affûtage du couteau d'appui.	Voir page 40
Vérifiez l'affûtage de la lame de la broyeuse.	Voir page 41
Lubrifiez les points d'articulation et les charnières.	—

Toutes les 100 heures ou une fois par an	
Graissez les bagues du rotor.	Voir page 36
Vérifiez la pression des pneus.	Reportez-vous aux spécifications sur le flanc des pneus.
Nettoyez la déchiqueteuse. Enlevez toute matière entremêlée et les débris.	—
Vérifiez la tension de la courroie d'entraînement.	Voir page 38

7.4 Points de graissage



Recherchez cette étiquette sur l'équipement. Elle indique un point de graissage et le nombre d'heures entre chaque graissage.

- Essuyez les raccords graisseurs à l'aide d'un chiffon propre avant de procéder au graissage, et ce, pour éviter d'injecter des poussières et des saletés.
- Si les raccords ne laissent pas passer la graisse, enlevez-les et nettoyez-les complètement. Remplacez-les au besoin.

Emplacement	Toutes les 100 heures de fonctionnement ou une fois par an
1	Paliers de roue, une dose de chaque côté.

IMPORTANT! Ayez recours à un pistolet graisseur manuel pour tous les points de graissage. Pompez une dose de graisse par raccord.

N'utilisez pas trop de graisse. Une quantité excessive de graisse peut entraîner la défaillance des joints d'étanchéité des roulements.

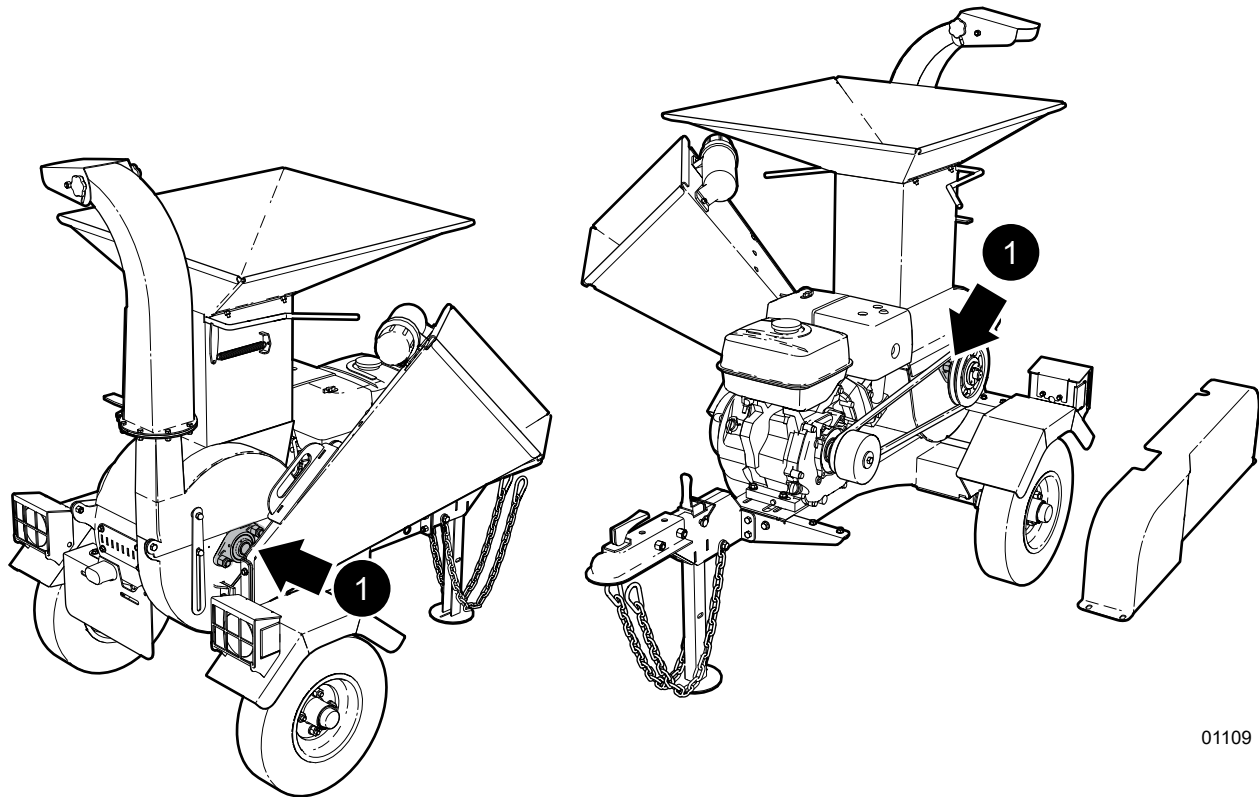

01109

Fig. 45—Points de graissage

7.5 Purificateur d'air du moteur

Vérifiez le filtre à air toutes les 50 heures d'utilisation. Changez l'élément du filtre à air toutes les 100 heures de fonctionnement ou une fois par an.

REMARQUE : Consultez le manuel du moteur pour obtenir des renseignements sur l'entretien du purificateur d'air.

Un filtre à air sale peut limiter la circulation de l'air dans le carburateur, réduisant ainsi le rendement du moteur. Si le moteur est utilisé dans des endroits très poussiéreux, nettoyez le filtre à air plus souvent que les indications le demandent.

IMPORTANT! Si le moteur fonctionne sans filtre à air ou avec un filtre à air endommagé, de la saleté peut pénétrer dans le moteur, causant son usure rapide. Ce type de dommage n'est pas couvert par la garantie.

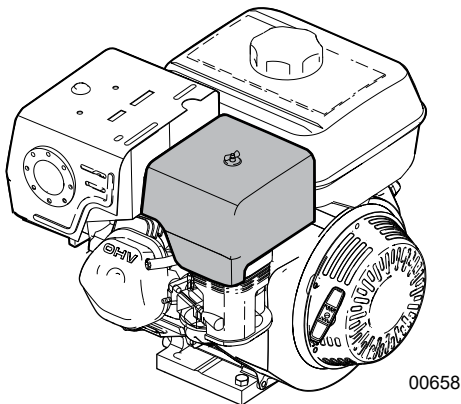

Fig. 31 – Purificateur d'air du moteur

7.5.1 Inspection

Enlevez le couvercle du filtre à air et inspectez les éléments filtrants. Nettoyez ou remplacez les éléments filtrants sales. Remplacez toujours les éléments filtrants endommagés.

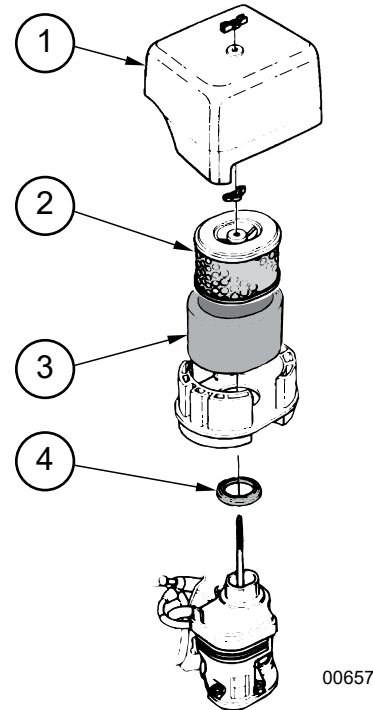

Fig. 32 – Assemblage du purificateur d'air

1. Couvercle du purificateur d'air
2. Élément filtrant en papier
3. Élément filtrant en mousse
4. Joint d'étanchéité

7.6 Remplacement de la courroie d'entraînement

La déchiqueteuse est dotée d'un embrayage centrifuge fixé sur l'arbre du moteur et servant à entraîner la poulie de plaque de rotor. Lorsque la courroie d'entraînement est détériorée ou lâche, sa capacité à entraîner rapidement le rotor peut être limitée. Par conséquent, il est important de vérifier de façon périodique l'état et la tension de la courroie. Une courroie d'entraînement effilochée, fendue ou usée devrait être remplacée.

IMPORTANT! Si vous changez ou retirez la courroie d'entraînement, réglez toujours la tension de la courroie correctement. Assurez-vous que les poulies du moteur et du rotor soient bien alignées.

Vérifiez la tension de la courroie d'entraînement toutes les 100 heures d'utilisation.

Avant de commencer, assurez-vous que le moteur est éteint et que les composants sont frais au toucher.

1. Sur le côté de la déchiqueteuse, enlevez le protège-courroie.
2. Desserrez (sans les enlever) les quatre boulons du support du moteur, deux par côté.

3. Tournez le boulon de tension de la courroie dans le sens contraire des aiguilles d'une montre pour desserrer la courroie. Desserrez-le juste assez pour que le moteur puisse glisser vers l'arrière et que la courroie puisse être enlevée.

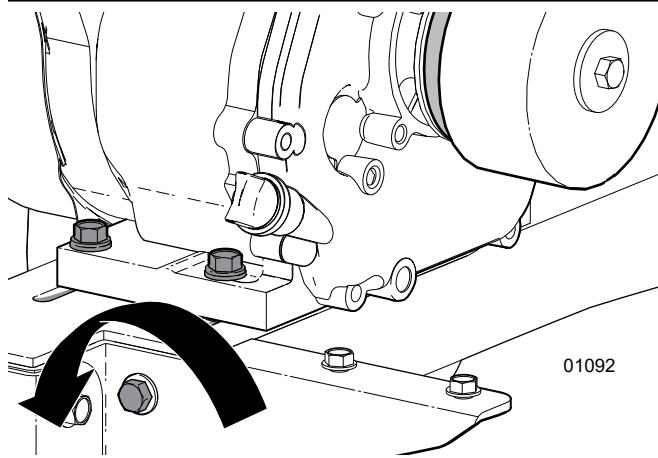

Fig. 33—Boulon de réglage de la tension de la courroie d'entraînement

4. Installez la nouvelle courroie et glissez le moteur vers l'avant.

Tensionnement

Pour obtenir des mesures exactes, utilisez un indicateur de tension de la courroie d'entraînement. Si vous n'en avez pas, vous pouvez utiliser la méthode suivante.

5. Tournez le boulon de tension de la courroie dans le sens des aiguilles d'une montre afin de tirer le moteur pour tendre la courroie.
6. Utilisez la main pour vérifier le fléchissement de la courroie en appuyant sur la courroie, au centre. La tension de la courroie est bonne lorsqu'elle ne présente pas un fléchissement de plus de 1/2 à 5/8 po (12 à 16 mm). Ajustez en conséquence.

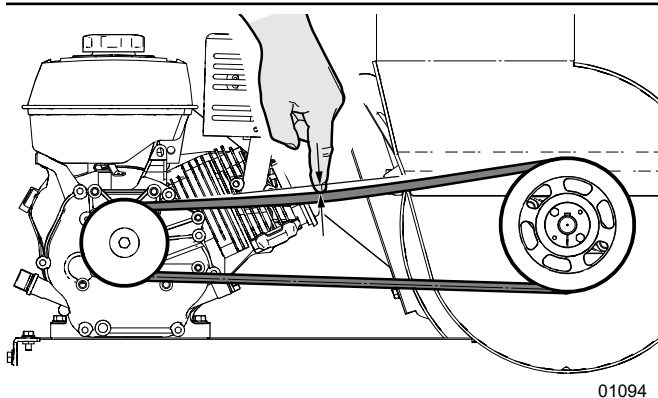

Fig. 34—Tension de la courroie d'entraînement du rotor

7. Tournez l'écrou de réglage en conséquence. Faites attention à l'alignement de la courroie lorsque vous réglez la tension de la courroie. Voir *Alignement* ci-dessous.

8. Lorsque la tension de la courroie est bonne, revérifiez l'alignement de la courroie. Serrez les quatre boulons du support du moteur. Serrez à un couple de **33 lbf•pi (45 N•m)**.

9. Réinstallez le protège-courroie.

10. Vérifiez à nouveau la tension de la courroie à chaque intervalle de 10 heures d'utilisation.

11. Alignement

Observez l'alignement de la courroie d'entraînement à chaque intervalle de 8 heures d'utilisation.

Pour obtenir une mesure exacte, utilisez un outil d'alignement au laser. Si vous n'en avez pas, vous pouvez utiliser la méthode suivante.

Le décalage maximal (désalignement) est 1/32 po (1 mm).

12. Retirez le protège-courroie.
13. Posez une règle droite le long de la face intérieure de l'embrayage du moteur et du côté arrière de la poulie du rotor. Vérifiez l'espace entre la courroie d'entraînement et la règle droite. L'espace devrait être uniforme tout le long de la règle droite.

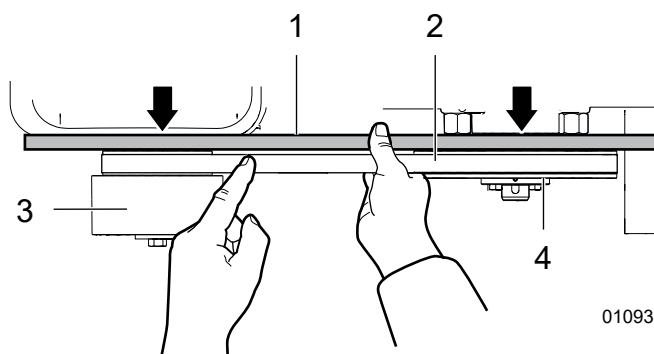

Fig. 35—Alignement de la courroie d'entraînement

- | | |
|----------------------------|------------------------|
| 1. Règle droite | 3. Embrayage du moteur |
| 2. Courroie d'entraînement | 4. Poulie du rotor |

14. Si l'espace n'est pas égal sur toute la longueur de la courroie, déterminez si le moteur est à l'équerre par rapport au châssis de la déchiqueteuse. Il est également possible que la poulie du rotor se soit déplacée vers l'intérieur ou l'extérieur sur l'arbre. L'alignement de la courroie peut être corrigé de deux façons :

- En tournant le moteur sur le support
- En ajustant la poulie du rotor vers l'intérieur ou l'extérieur sur l'arbre.

Désalignement du support du moteur

Après avoir changé la courroie d'entraînement ou desserré les supports du moteur, il est possible que la courroie devienne désalignée.

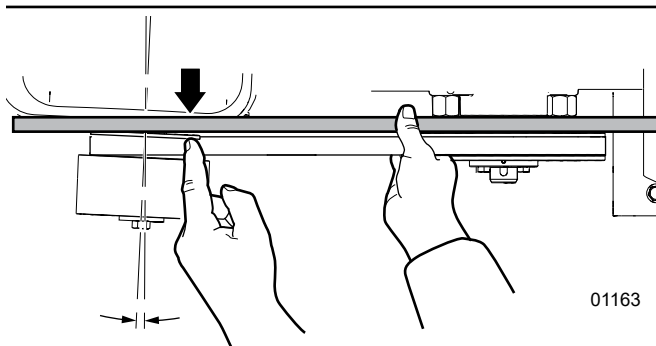

Fig. 36 – Désalignement du support du moteur

1. Desserrez les quatre boulons du support du moteur. Si un coin du support du moteur n'a pas besoin de bouger, laissez ce boulon serré.

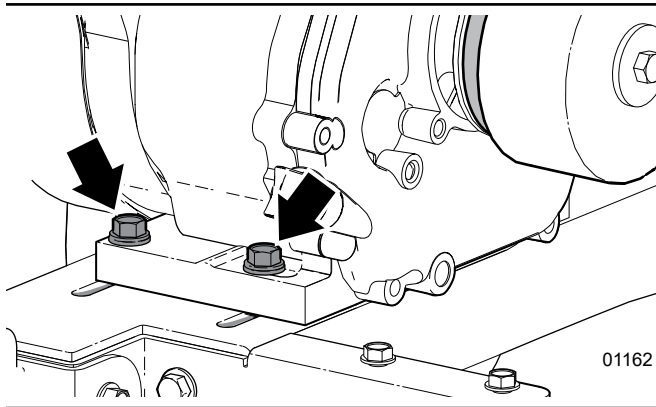

Fig. 37 – Boulons d'installation du moteur

2. Tournez le moteur d'un côté ou de l'autre sur la base pour ajuster sa position. Vérifiez à nouveau l'alignement de la courroie/de la poulie. Recommencez afin d'obtenir le meilleur résultat.
3. Serrez les boulons du support du moteur. Vérifiez à nouveau la tension de la courroie et ajustez-la au besoin.

Désalignement de la poulie du rotor

Si la poulie du rotor se desserre sur l'arbre, il est possible qu'elle devienne mal alignée par rapport à l'embrayage du moteur, ce qui causera un mauvais alignement de la courroie.

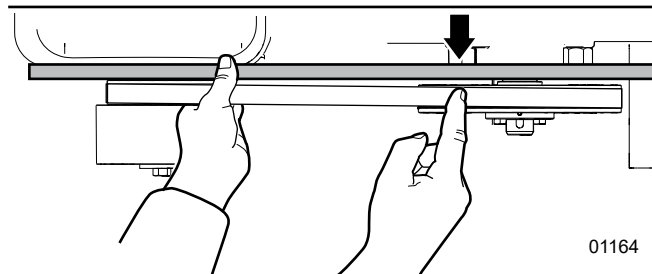

Fig. 38 – Désalignement de la poulie du rotor

1. Retirez la courroie d'entraînement.

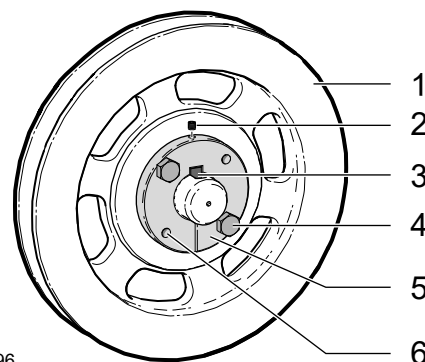

Fig. 39 – Poulie du rotor

- | | |
|------------------------|-------------------------------|
| 1. rotor | 4. Boulons de la poulie |
| 2. Vis de réglage | 5. Moyeu de la poulie |
| 3. Clavette de l'arbre | 6. Trous d'extraction filetés |
2. Retirez la vis sans tête de la poulie (2).
 3. Retirez les boulons de la poulie (4) et enfillez-les dans les trous d'extraction sur le moyeu de la poulie (5).
 4. Tournez les deux boulons uniformément vers l'intérieur, d'un quart de tour à la fois, afin de séparer légèrement le moyeu et la poulie afin qu'ils puissent se déplacer sur l'arbre.
 5. Donnez de petits coups sur le moyeu de la poulie avec un morceau de bois afin de le déplacer vers l'intérieur ou l'extérieur sur l'arbre, jusqu'à ce qu'il soit réaligné avec la poulie de l'embrayage du moteur. Vérifiez avec la règle droite sur la surface de poulie de l'embrayage du moteur et de la poulie du rotor.
 6. Une fois le tout aligné, insérez les boulons du moyeu et serrez-les jusqu'à la poulie. Vérifiez l'alignement à nouveau.
 7. Serrez les boulons du moyeu uniformément d'un quart de tour à la fois jusqu'à ce que le moyeu soit bien installé. Installez et serrez la vis sans tête.

8. Vérifiez l'alignement à nouveau au moyen de la règle droite lorsque les boulons sont serrés. Vérifiez à nouveau la tension de la courroie.
9. Réinstallez le protège-courroie.

7.7 Lames du rotor

Observez l'affûtage des lames du rotor lors de chaque utilisation. Affûtez-le toutes les 50 heures d'utilisation.

Pour offrir le meilleur rendement, les lames du rotor et les couteaux d'appui doivent être tranchants. On recommande de procéder à leur inspection périodique. Gardez les lames affûtées afin de réduire la puissance nécessaire pour faire fonctionner l'équipement.

Vérifiez l'affûtage des lames plus souvent lorsque les matières à déchiqueter contiennent beaucoup de sable, de terre ou de saletés. **Si la déchiqueteuse ne tire pas les matières ou si les matières doivent être poussées dans la déchiqueteuse, les bords des lames du rotor sont arrondis et sont probablement émoussés.**

Inversez la position des lames ou aiguisez-les si les bords tranchants s'émoussent. Lorsque vous remplacez, inversez ou affûtez les lames, faites-le toujours pour les deux à la fois.

7.7.1 Changement

ATTENTION!

Risque de pincement ou de coincement des mains entre le boîtier inférieur du rotor et le rotor. Tournez-le lentement et faites attention au positionnement de vos mains.

W032

Processus

1. Ouvrez le boîtier supérieur du rotor. Tournez le rotor manuellement afin d'accéder aux lames.
2. Vérifiez si une rotation des lames suffit (les retourner), ou si elles doivent être enlevées pour être affûtées ou remplacées.

IMPORTANT! Les lames du rotor peuvent être affûtées des deux côtés, pourvu que le dégagement approprié entre les lames et le couteau d'appui soit maintenu.

3. Pour les affûter, enlevez les deux lames du rotor.
4. Affûtez chacune d'elles à un angle de 45° afin d'obtenir le meilleur effet de coupe.

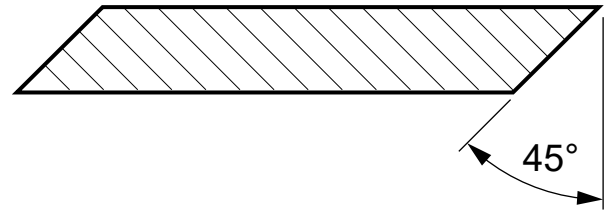

01097

Fig. 40 – Affûtez la lame à un angle de 45°.

IMPORTANT! Pour maintenir le bon équilibre du rotor, une quantité égale de matériau doit être enlevée de CHAQUE lame.

5. Installez les lames du rotor avec l'arête tranchante vers l'extérieur, vers le couteau d'appui, comme illustré. Serrez les boulons de fixation des lames à **45 lbf•pi (63 N•m)**.

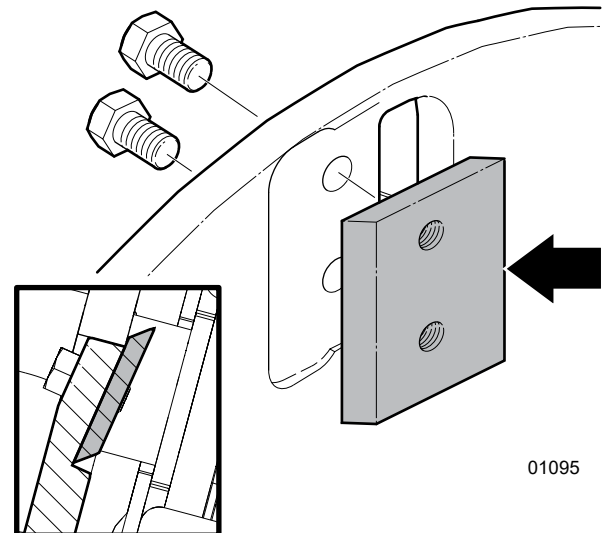

01095

Fig. 41 – Arête tranchante de la lame du rotor vers l'extérieur

IMPORTANT! Si vous remplacez ou affûtez une lame, faites également la même opération sur la lame opposée du rotor afin de maintenir l'équilibre de celui-ci. Le dégagement doit être le même pour chaque lame alors qu'elle passe devant le couteau d'appui.

7.8 Couteau d'appui

Observez l'affûtage du couteau d'appui lors de chaque utilisation. Affûtez-le toutes les 50 heures d'utilisation.

Les matières envoyées dans la déchiqueteuse sont déchirées au niveau du couteau d'appui stationnaire lors du passage des lames du rotor.

Le couteau d'appui peut être retourné afin que les quatre bords sur les côtés longs de la lame puissent être utilisés. Lorsque le coin qui est orienté vers la lame du rotor devient émoussé, retirez la lame et réinstallez-la en orientant un coin différent vers les lames du rotor.

Une fois que les quatre coins sont émoussés, enlevez la lame pour l'affûter. Si la lame a été affûtée aux deux extrémités de façon telle qu'un bon dégagement n'est plus possible, remplacez-le.

7.8.1 Ajustement du dégagement

1. Desserrez les boulons du couteau d'appui et ajustez-le vers l'intérieur. Serrez les boulons à la main.
2. Tournez le rotor jusqu'à ce qu'une des lames du rotor soit directement alignée avec le couteau d'appui.
3. Tapotez le couteau d'appui afin de le pousser vers l'intérieur, dans la direction de la lame du rotor. Utilisez la jauge de réglage du dégagement pour régler l'espace entre les deux. Si vous n'en avez pas, réglez le dégagement à 1/32 à 1/16 po (1 à 1-1/2 mm).
4. Serrez les boulons à **33 lbf•pi (45 N•m)**.

7.8.2 Affûtage

Les quatre coins du couteau peuvent être utilisés. Si les quatre coins de la lame sont émoussés, enlevez la lame pour l'affûter.

1. Affûtez les deux bords longs de la lame à un angle de 90°.

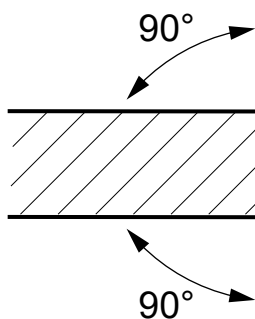

01098

Fig. 42—Affûtage du couteau d'appui

2. Réinstallez la lame et réglez le dégagement correctement. Serrez les boulons au couple approprié.

7.9 Hachoir Chop-Block

Observez le fonctionnement du hachoir Chop Block lors de chaque utilisation. Affûtez-le ou faites une rotation toutes les 50 heures d'utilisation.

Le hachoir Chop Block est boulonné sur le fond du boîtier supérieur du rotor. Il sert à briser les matières en plus petits morceaux et les transformer en pailles lorsque les couteaux de broyage passent pendant que le rotor tourne.

Inspectez le hachoir Chop Block pour repérer la présence éventuelle de dommages tels que des rainures ou des dents fléchies ou manquantes. Il convient de remplacer le hachoir Chop Block s'il est endommagé. Si les dents sont usées, le hachoir Chop Block peut être enlevé et réinstallé dans l'autre sens.

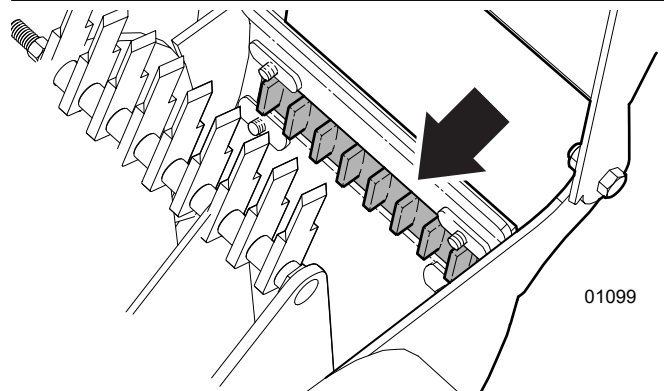

01099

Fig. 43—Hachoir Chop Block dans le boîtier du rotor

7.10 Couteaux de déchiquetage

Observez le fonctionnement du couteau de broyage lors de chaque utilisation. Affûtez-le toutes les 50 heures d'utilisation.

Le rotor de la broyeuse est doté de trois jeux de couteaux pivotants. Chaque couteau comporte un bord biseauté qui coupe, déchiquette et hache les matières alors que celles-ci circulent à l'intérieur du compartiment du rotor au travers du hachoir Chop Block. Le hachoir Chop Block contribue à briser les matières en plus petits morceaux, puis en pailles.

L'ouverture jaugée du diviseur située dans la partie supérieure du rotor garde les matières à l'intérieur du boîtier du rotor tant que celles-ci ne sont pas assez petites pour pouvoir passer à travers les palettes du rotor et hors de la goulotte de décharge.

Pour offrir le meilleur rendement, les couteaux de broyage doivent être tranchants. On recommande de procéder à leur inspection périodique.

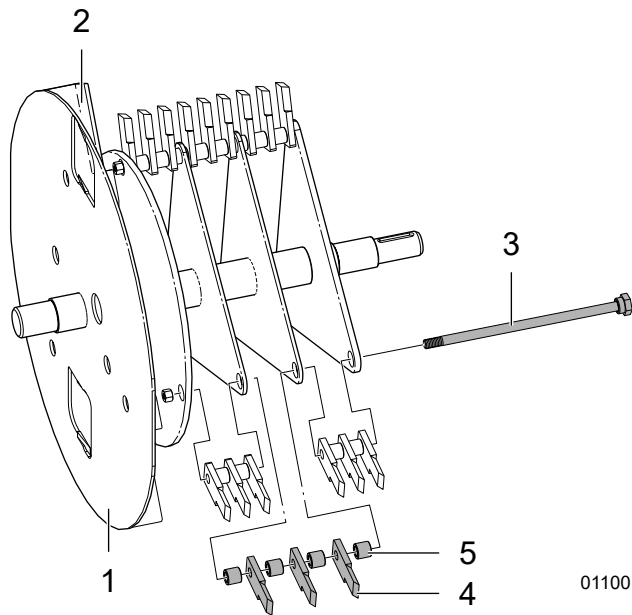

Fig. 44—Assemblage du rotor

- | | |
|---------------------------|----------------------------|
| 1. Rotor | marteau |
| 2. Palette du rotor | 4. Couteau de déchiquetage |
| 3. Goupille de retenue du | 5. Espaceur |

7.10.1 Changement des couteaux de broyage

- Ouvrez le boîtier supérieur du rotor.
- Faites tourner à la main la plaque du rotor de la déchiqueteuse de façon à ce qu'un jeu de couteaux de broyage soit entièrement exposé.
- Desserrez la goupille de retenue du marteau (3) qui retient l'ensemble de couteaux de broyage et les espaceurs à la plaque de la broyeuse.
- Enlevez lentement le boulon tout en récupérant les couteaux et les espaceurs à mesure que ceux-ci deviennent libres.
- Inversez le couteau ou remplacez-le par un couteau neuf ou affûté. Lorsque vous installez des couteaux, assurez-vous que le bord affûté du couteau fait face à la direction de la rotation (indiquée par un autocollant sur le boîtier).

IMPORTANT! Assurez-vous d'installer les couteaux et les espaceurs selon la bonne séquence. Une installation inadéquate en réduit le rendement.

- Serrez l'écrou de la goupille de retenue du marteau. Assurez-vous que les couteaux tournent librement.
- Reprenez ces étapes pour le deuxième et troisième ensemble de couteaux de broyage.

7.11 Filtre à carburant

Consultez le manuel du moteur inclus dans le tube de rangement des manuels fourni avec cette machine.

8. Dépannage

Le tableau suivant énumère des problèmes auxquels vous pourriez faire face, avec leurs causes possibles et leurs solutions.

Si un problème persiste après la lecture de la section de dépannage, prenez contact avec votre concessionnaire local, votre distributeur ou Wallenstein. Ayez le numéro de série à portée de la main.

Problèmes liés au moteur

Consultez le manuel de l'utilisateur du moteur Honda®.

Problème	Cause	Solution
Le rotor ne tourne pas.	La goulotte de décharge est bloquée.	Dégagez les débris hors de la goulotte de décharge.
	Le rotor est bloqué.	Inspectez et nettoyez le boîtier inférieur du rotor et le rotor lui-même.
	Embrayage grippé.	Remplacez-le.
	Courroie d'entraînement lâche ou cassée	Ajustez la tension de la courroie d'entraînement ou remplacez-la.
L'alimentation des matières est trop lente.	Vitesse du moteur ou du rotor trop lente.	Assurez-vous que l'étrangleur est fermé. Réglez la commande des gaz afin de faire augmenter la vitesse de rotation du rotor.
	Les lames ou les couteaux sont émoussés ou le dégagement est erroné.	Ajustez les lames du rotor et la lame stationnaire. Inversez la position des lames, affûtez-les ou remplacez-les.
	L'angle de l'arête de la lame du rotor est erroné.	Affûtez les couteaux du rotor selon l'angle spécifié de 45 ° et assurez-vous que la lame est installée adéquatement.
	La goulotte de décharge est bloquée.	Dégagez les débris hors de la goulotte de décharge.
Vibrations inhabituelles lors du fonctionnement.	Lame du rotor brisée ou manquante.	Remplacez-la.
	Le rotor peut être tordu.	Soyez à l'affût de tout branlement du rotor. Remplacez le rotor.
	Défaillance des roulements du rotor.	Remplacez-la.
	Fixations desserrées.	Serrez-les. Voir les tableaux de couple appliqué aux boulons <i>page 45</i> .
Le paillis est trop grossier.	Il est possible que le hachoir Chop Block ou le casse-brindilles soit endommagé.	Inspectez le hachoir Chop Block et le casse-brindilles. S'il est endommagé, remplacez-le.
	Lame ou couteau brisé ou manquant.	Remplacez-le.
	Les couteaux de broyage sont mal installés.	Vérifiez l'installation des couteaux et ajustez-les au besoin. Voir <i>page 41</i> .
L'équipement utilise trop de puissance ou cesse de tourner.	La goulotte de décharge est bloquée.	Dégagez les débris hors de la goulotte de décharge.
	L'alimentation est trop volumineuse.	Introduisez une plus petite quantité de bois à déchiqueter à la fois dans la trémie.
	L'alimentation est trop rapide.	Introduisez plus lentement dans la trémie les gros morceaux de bois à déchiqueter.
	Le rotor est bloqué.	Inspectez et dégagez la trémie de déchiquetage, le boîtier inférieur du rotor et le rotor lui-même. Voir <i>page 31</i> .
	Les matières vertes ne sortent pas.	Faites sécher la matière ou alternez les matières sèches et celles humides.
	Le dégagement de la lame de la déchiqueteuse est trop grand.	Ajustez le dégagement. Voir <i>page 40</i> .
	Lames du rotor ou couteau d'appui/couteaux de broyage émoussés.	Inversez la position des lames, affûtez-les ou remplacez-les.

9. Caractéristiques techniques

9.1 Caractéristiques techniques de la machine¹

Modèle	BXMT3213
Capacité de déchiquetage	3 po (8 cm)
Capacité de broyage	1 po (3 cm)
Type de déchiqueteuse	À disque
Système d'alimentation	Gravitaire / Auto-alimentation
Type de broyeuse	À marteau
Moteur	Honda® GX390 / 389 cm ³ / 13 HP (9,6 kW)
Ouverture de trémie de déchiquetage	10 × 13 po (29 × 32 cm)
Ouverture du boîtier de la déchiqueteuse	3 × 6 po (8 × 15 cm)
Ouverture de la goulotte de broyage	28 × 30 po (71 × 76 cm)
Ouverture du boîtier de la déchiqueteuse	10 × 10 po (25 × 25 cm)
Nombre de couteaux de déchiquetage	2
Nombre de couteaux de la déchiqueteuse	27
Diamètre du rotor	45 cm (18 pouces)
Poids du rotor	70 lb (32 kg)
Hauteur de la goulotte de décharge	58 po (147 cm)
Rotation de la goulotte de décharge	360°
Système d'entraînement	Embrayage centrifuge, entraînement par courroie
Vitesse du moteur	3 600 tr/min
Vitesse du rotor	1600 tr/min
Pneus	4.80 × 8
Poids total	520 lb (236 kg)
Dimensions (L × l × H)	44 po × 60 po × 58 po (112 cm × 152 cm × 147 cm)
Capacité du réservoir d'essence	6,1 L (1,61 gallon US)

¹ Les caractéristiques techniques peuvent être modifiées sans préavis

9.2 Valeurs courantes de couple de serrage des boulons

Vérification du couple appliqué sur les boulons

Les tableaux figurant ci-dessous donnent les valeurs correctes de couple pour divers boulons et vis de blocage. Serrez tous les boulons selon le couple spécifié dans le tableau, sauf mention contraire. Vérifiez de temps à autre que les boulons sont bien serrés.

IMPORTANT! Si vous remplacez de la quincaillerie, utilisez des fixations de la même catégorie.

IMPORTANT! Les valeurs de couple de serrage indiquées dans le tableau s'appliquent aux filets non graissés et non huilés. Ne pas graisser ou huiler les filets, sauf mention contraire. Lorsque vous utilisez un enduit frein pour filets, augmentez la valeur de couple de 5 %.

 **REMARQUE :** les catégories des boulons sont indiquées sur leur tête.

Spécifications relatives au couple de serrage des boulons en unités impériales						
Diamètre du boulon	Couple de serrage					
	SAE Gr. 2		SAE Gr. 5		SAE Gr. 8	
	lb•pi	N•m	lb•pi	N•m	lb•pi	N•m
1/4 po	6	8	9	12	12	17
5/16 po	10	13	19	25	27	36
3/8 po	20	27	33	45	45	63
7/16 po	30	41	53	72	75	100
1/2 po	45	61	80	110	115	155
9/16 po	60	95	115	155	165	220
5/8 po	95	128	160	215	220	305
3/4 po	165	225	290	390	400	540
7/8 po	170	230	420	570	650	880
1 po	225	345	630	850	970	1 320



Spécifications relatives au couple de serrage des boulons en unités métriques				
Diamètre du boulon	Couple de serrage			
	Gr. 8,8		Gr. 10,9	
	lb•pi	N•m	lb•pi	N•m
M3	0,4	0,5	1,3	1,8
M4	2,2	3	3,3	4,5
M6	7	10	11	15
M8	18	25	26	35
M10	37	50	52	70
M12	66	90	92	125
M14	83	112	116	158
M16	166	225	229	310
M20	321	435	450	610
M30	1 103	1 495	1 550	2 100

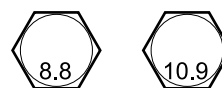

9.3 Couple appliqué sur les écrous de roue

À des fins de sécurité, il est extrêmement important d'appliquer et de maintenir un couple de serrage des roues approprié sur l'essieu de la remorque. Les clés dynamométriques sont l'outil idéal pour s'assurer que le couple approprié est appliqué à une fixation.

Les écrous de roue doivent être serrés au couple avant la première utilisation sur la route et chaque fois qu'une roue a été enlevée. Vérifiez et resserrez au couple au bout des 16 premiers km (10 milles), 40 km (25 milles) et encore après 80 km (50 milles). Vérifiez périodiquement par la suite.



AVERTISSEMENT!

Les écrous de roue doivent être installés et le couple de serrage doit être maintenu correctement afin d'éviter le desserrement des roues, la cassure des pivots et peut-être même une séparation dangereuse des roues de l'essieu.

- Enfilez tous les écrous de roue sur le filetage à la main.
- Serrez les écrous de roue progressivement, en suivant la séquence indiquée dans le tableau de serrage au couple des écrous de roue.

Couple appliqué sur les écrous de roue				
Dimensions des roues	Unités	1 ^{er} stade	2 ^e stade	3 ^e stade
8 po	lb•pi N•m	12-20 16-26	30-35 39-45,5	45-55 58,5-71,5
12 po	lb•pi N•m	20-25 26-32,5	35-40 45,5-52	50-60 65-78
13 po	lb•pi N•m	20-25 26-32,5	35-40 45,5-52	50-60 65-78
14 po	lb•pi N•m	20-25 26-32,5	50-60 65-78	90-120 117-156
15 po	lb•pi N•m	20-25 26-32,5	50-60 65-78	90-120 117-156
16 po	lb•pi N•m	20-25 26-32,5	50-60 65-78	90-120 117-156

Séquence de serrage au couple des écrous de roue

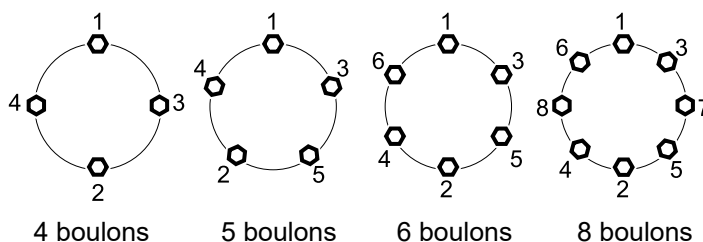

10. Garantie



GARANTIE LIMITÉE

Les produits Wallenstein sont garanti contre tous défauts de matériaux et de fabrication dans des conditions normales d'utilisation et de service, pour une période de

Cinq Ans pour usage domestique

Deux Ans pour usage commercial/location

à partir de la date d'achat, lorsqu'ils sont utilisés et entretenus conformément aux instructions d'utilisation et d'entretien fournies avec l'unité. La garantie est limitée à la réparation du produit et/ou au remplacement des pièces.

Cette garantie est applicable uniquement à l'acheteur d'origine et n'est pas transférable.

Les réparations doivent être faite par un concessionnaire autorisé. Les produits doivent être retournés chez le concessionnaire au frais du client. Inclure une copie de la facture d'achat original avec toute réclamation.

Cette garantie ne couvre pas ce qui suit :

- 1) Maintenance normale ou ajustements
- 2) Remplacement normal des pièces d'usure et de service
- 3) Dommages consécutifs, dommages indirects, ou perte de profits
- 4) Dommage résultant de:
 - Abus, négligence, accident, vol ou feu
 - Utilisation de carburant, de liquides ou de lubrifiants inappropriés ou insuffisants
 - Utilisation de pièces ou d'accessoires de rechange autres que les pièces d'origine Wallenstein
 - Modifications, altérations ou réparations inappropriées effectuées par des parties autres qu'un concessionnaire autorisé
 - Tout appareil ou accessoire installé par des tiers autres qu'un concessionnaire autorisé
- 5) Moteurs. Les moteurs sont couverts par le fabricant du moteur pour la période de garantie spécifiée. Pour plus de détails sur la garantie de votre moteur, consultez le manuel du propriétaire de votre moteur. Des informations à propos de la garantie et le service du moteur sont également disponibles dans la section FAQ du site www.wallensteinequipment.com

11. Index alphabétique

A		Explications des symboles de sécurité	14
Alignement de la courroie d'entraînement	38	F	
Arrêt en cas d'urgence	29	Familiarisation	19
Autocollants d'avis de sécurité	6	Position de l'opérateur	19
Autocollants d'entretien	6	Filtre à carburant	42
Autocollants d'information	6	Fluides	34
C		Fonctionnement de la broyeuse	30
Calendrier d'entretien	35	Fonctionnement de la déchiqueteuse	29
Caractéristiques techniques	44	Formation sur la sécurité	9
Caractéristiques techniques de la machine	44	Formulaire d'approbation	18
Carburant moteur	34	G	
Commande des gaz	22	Garantie	47
Commandes	21	Guide de dépannage	43
Coupleur d'attelage	23	H	
Déflecteur de la goulotte	23	Hachoir Chop-Block	41
Goulotte de décharge	23	Huile moteur	34
Lever de l'obturateur d'alimentation de la broyeuse	22	I	
Manette d'étrangleur	21	Inspection du purificateur d'air	37
Moteur	21	Interrupteur de démarrage	21
Vanne d'alimentation en carburant	22	L	
Commandes du moteur	21	Lames du rotor	40
Commande des gaz	22	Affûtage	40
Démarreur à rappel	22	Lever de l'obturateur d'alimentation de la broyeuse	22
Interrupteur de démarrage	21	Liste de vérification avant la mise en marche	26
Vanne d'alimentation en carburant	22	Lubrifiants	34
Composants	20	M	
Composants de l'équipement	20	Manette d'étrangleur	21
Consignes de fonctionnement	24	Moteur	34
Arrêt du moteur	29	P	
Avant le démarrage	25	Période de rodage	31
Débourrage de la déchiqueteuse	31	Points de graissage	36
Démarrage du moteur	27	Position des symboles de sécurité	12
Entreposage	33	Préambule	
Fonctionnement de la broyeuse	30	Rapport d'inspection à la livraison	4
Fonctionnement de la déchiqueteuse	29	Types d'autocollants sur la machine	6
Règles de sécurité	24	Purificateur d'air du moteur	37
Vérification du niveau d'essence	26	R	
Vérification du niveau d'huile moteur	27	Recommandations relatives à la sécurité et à l'équipement ..	8
Couple appliqué aux boulons	45	Règles de sécurité	8, 24
Couple appliqué sur les boulons de la lame du rotor	40	Remplacement de la courroie d'entraînement	37
Couple appliqué sur les écrous de roue	46	Remplacement des symboles de sécurité endommagés	17
Coupleur d'attelage	23	Remplissage en carburant	26
Couteau d'appui	40	Réparation et entretien	34
Affûtage	41	Alignement de la poulie	38
Ajustement du dégagement	41	Couteau d'appui	40
Couteaux de broyage	41	Couteaux de broyage	41
D		Filtre à carburant	42
Débourrage de la déchiqueteuse	31	Fluides et lubrifiants	34
Déflecteur de la goulotte	23	Hachoir Chop-Block	41
Démarreur	22	Lames du rotor	40
Désalignement de la poulie du rotor	39	Points de graissage	36
Désalignement du support du moteur	39	Programme d'entretien	35
Diamètre maximal des matières	29	Purificateur d'air du moteur	37
E		Remplacement de la courroie d'entraînement	37
Emplacement du numéro de série	5		
Entreposage	33		
Sortie de l'entreposage	33		
Équipement de protection individuelle (EPI)	8		
État sécuritaire	8, 25		

Tensionnement de la courroie d'entraînement.....	38
Rodage de l'équipement	31

S

Sécurité.....	7
Comment installer les symboles de sécurité	17
État sécuritaire.....	8
Mots-indicateurs	7
Pourquoi la sécurité est importante	7
Règles de sécurité.....	8
Sécurité relative à la batterie	10
Sécurité relative à l'entretien	34
Sécurité relative au moteur à essence	10
Sécurité relative au remplissage du réservoir.....	9
Sécurité relative aux pneus	9
Soyez préparé	9
Symbole d'avertissement relatif à la sécurité	7
Sécurité relative au moteur à essence.....	10
Sécurité relative au remplissage du réservoir	9
Symbole d'avertissement relatif à la sécurité.....	7
Symboles de sécurité.....	12
Emplacements.....	12
Explications.....	14
Installation.....	17
Remplacements des symboles de sécurité endommagés	17

T

Tension de la courroie d'entraînement du rotor.....	38
Tensionnement de la courroie d'entraînement	38
Transport.....	32
Types d'autocollants du produit.....	6

V

Vanne d'alimentation en carburant.....	22
Vérification du niveau de carburant.....	26
Vérification du niveau d'huile moteur	27

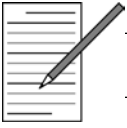

A series of horizontal lines for writing, starting with two lines that are slightly indented from the left margin, followed by a continuous series of lines down the page.



www.wallensteinequipment.com