

# INSTRUCTIONS D'INSTALLATION

---

**3671A300**

**Trousse de sous-châssis pour pelle  
rétrocaveuse**

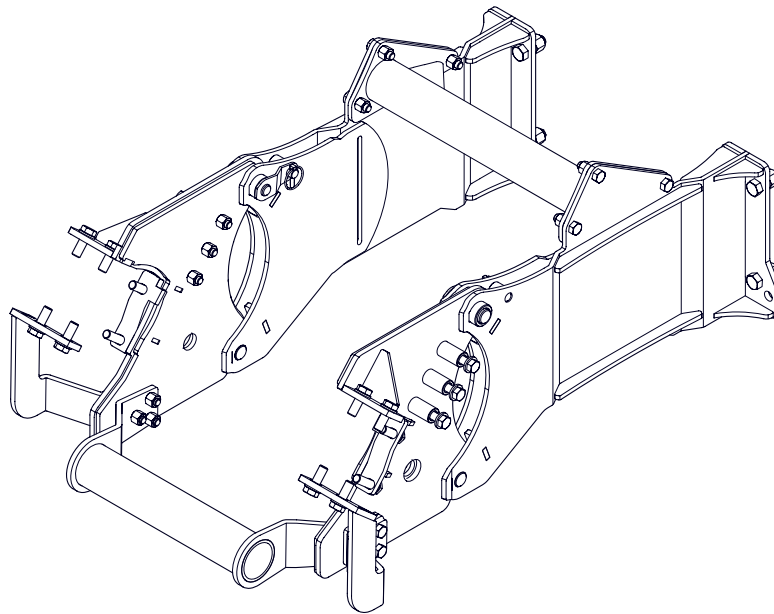

## Introduction

Ce sous-châssis est conçu pour fonctionner avec les pelles rétrocaveuses Wallenstein.

Les pelles rétrocaveuses Wallenstein sont conçues pour fonctionner avec un large éventail de tracteurs. Grâce à cette trousse de sous-châssis vous pouvez attacher votre pelle rétrocaveuse Wallenstein au tracteur et la détacher facilement et rapidement.

Certaines des illustrations présentées dans ce manuel sont générales, mais les caractéristiques importantes y sont détaillées afin d'installer votre trousse avec succès.

Veuillez consulter le manuel de l'utilisateur de la pelle rétrocaveuse. Le fonctionnement sécuritaire et sans problème de la pelle rétrocaveuse Wallenstein exige que vous et toute autre personne qui utilisera ou entretiendra l'équipement lisiez et compreniez les renseignements relatifs à la sécurité, au fonctionnement, à l'entretien et au dépannage figurant dans le présent manuel de l'utilisateur.

**IMPORTANT!** Cette trousse d'installation comprend des attaches métriques et impériales. Le type de boulon est identifié en regardant les marques de la tête de boulon.

**Métrique**



**Impérial**



## Position de l'utilisateur

Les directions gauche, droite, avant et arrière, telles que mentionnées tout au long de ces instructions sont déterminés à partir de la position de l'opérateur lorsqu'il est assis sur le siège du tracteur et fait face au déplacement de marche avant.

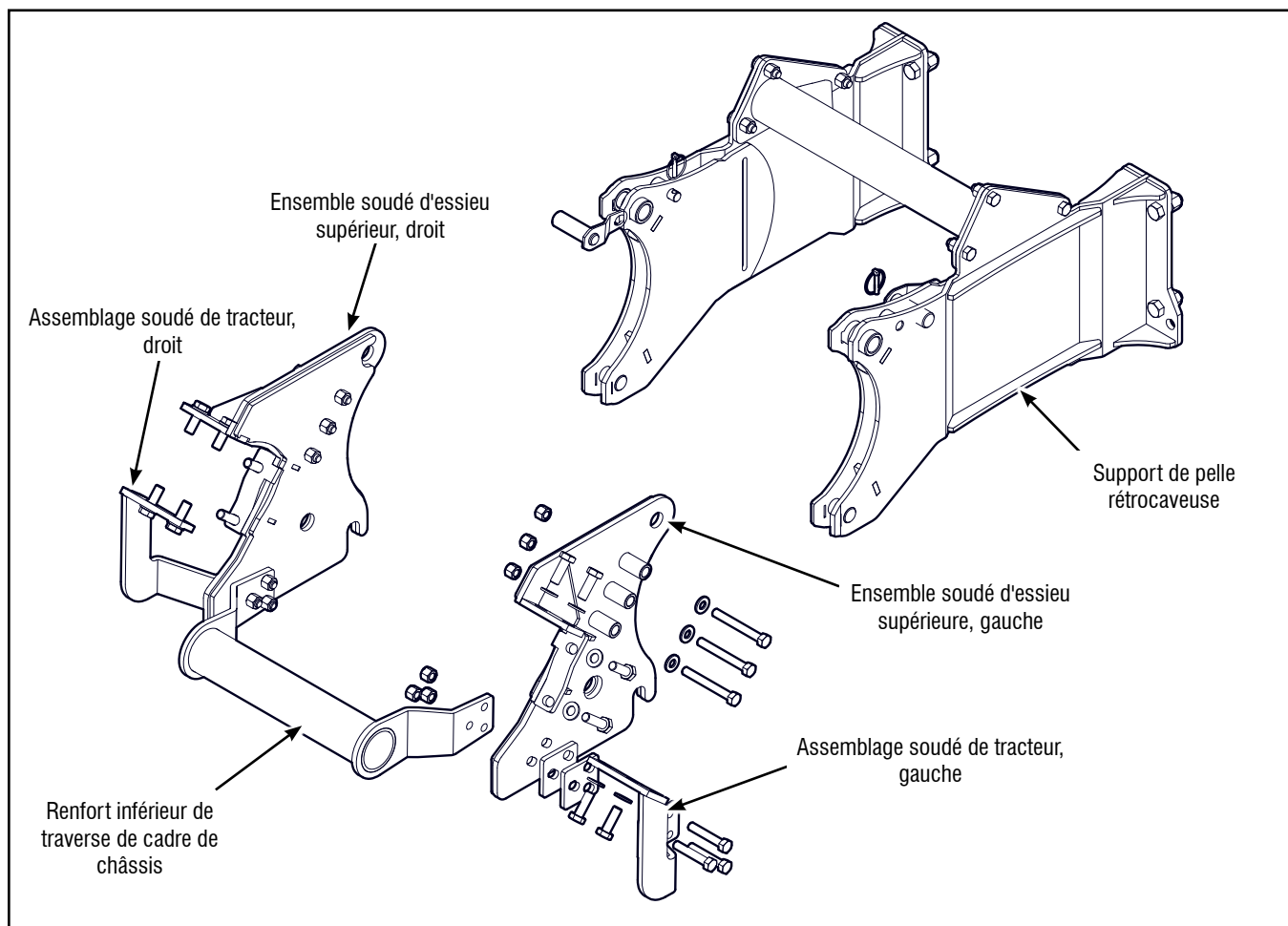

Composants principaux du sous-châssis

## Règles de sécurité

### AVERTISSEMENT!

Avant d'utiliser la pelle rétrocaveuse :

- Vérifiez que toutes les broches et les plaques d'adaptation sont bien fixées et correctement attachées au sous-châssis.
- Assurez-vous que toutes les fixations sont serrées au couple correctement conformément au tableau de couple de serrage des boulons.
- Inspectez et testez tous les raccords hydrauliques.
- Lisez le manuel de l'utilisateur de la pelle rétrocaveuse d'un bout à l'autre pour assurer un fonctionnement sécuritaire.

W008

### AVERTISSEMENT!

Avant d'utiliser la pelle rétrocaveuse :

- Vérifiez que toutes les broches et les plaques d'adaptation sont bien fixées et correctement attachées au sous-châssis.
- Assurez-vous que toutes les fixations sont serrées au couple correctement conformément au tableau de couple de serrage des boulons.
- Inspectez et testez tous les raccords hydrauliques.
- Lisez le manuel de l'utilisateur de la pelle rétrocaveuse d'un bout à l'autre pour assurer un fonctionnement sécuritaire.

W008

### AVERTISSEMENT!

Assurez-vous que le tracteur est stationné sur une surface de niveau avec les roues avant calées pour éviter les mouvements. Utilisez des chandelles de soutien de capacité adéquate pour supporter le tracteur.

### AVERTISSEMENT!

Le châssis de la chargeuse peut se déplacer de manière inattendue lorsque les supports sont détachés. Assurez-vous que la chargeuse repose sur le sol dans un état détendu.

W008

### AVERTISSEMENT!

Assurez-vous que le sous-châssis, la rétrocaveuse et le tracteur sont placés sur un sol sec et plat. Les alentours devraient être exempts de débris. Assurez-vous que le tracteur est arrêté, que le frein est appliqué et que la clé a été retirée.

### AVERTISSEMENT!

Lisez et comprenez les instructions d'utilisation de la rétrocaveuse. Une partie du processus d'installation consiste à faire fonctionner le système hydraulique pour positionner les points d'attache sur le tracteur.

### AVERTISSEMENT!

Procédez avec prudence. Au cours du montage, les boulons de support du cadre de protection (ROPS)/de la cabine sont retirés. Un support pour la cabine peut être nécessaire lors du retrait des boulons de fixation de la cabine. Retirez et remplacez les boulons un côté après l'autre.

- N'installez pas la pelle rétrocaveuse et les contrepoids requis si le poids total du tracteur et de l'équipement dépasse la certification en matière de poids du cadre de protection du tracteur.
- Assurez-vous que l'équipement est installé et ajusté correctement et en bon état de fonctionnement.
- Veillez à ce que tous les écrans de sécurité et les autocollants de sécurité soient installés adéquatement et en bon état.

## Pièces de la trousse de sous-châssis



toutes les pièces et le matériel illustrés dans l'illustration des pièces de la trousse de sous-châssis sont inclus dans la trousse. Assurez-vous que les pièces n'ont pas été endommagées par le transport.

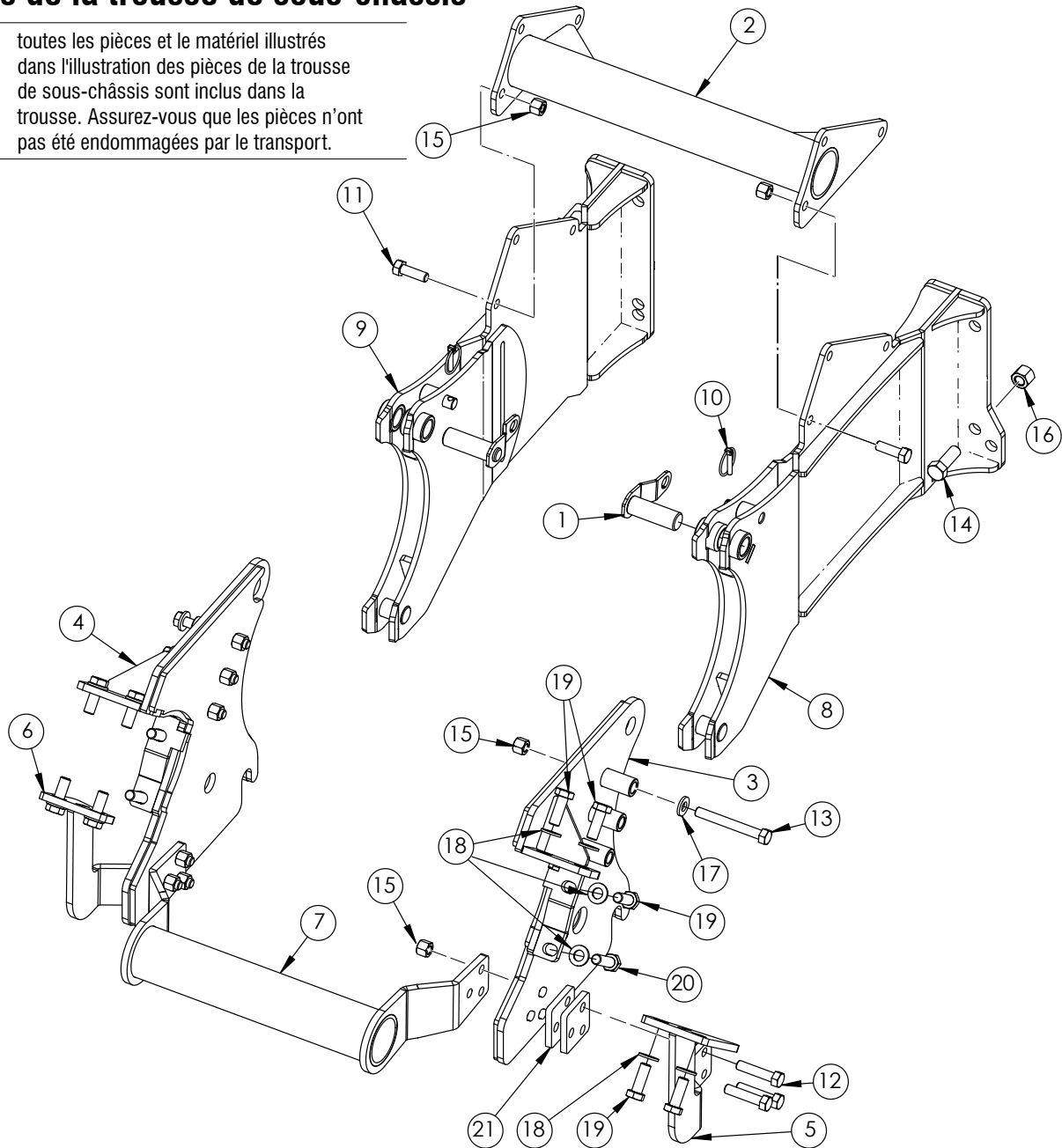

Article	Número de pièce	Description	Quantité
1	3600W201	Broche supérieure du sous-châssis	2
2	3600W603	Traverse de cadre de châssis	1
3	3671W301	Plaque de tracteur, gauche	1
4	3671W301H	Plaque de tracteur, droite	1
5	3671W302	Plaque d'attache d'essieu, gauche	1
6	3671W302H	Plaque d'attache d'essieu, droit	1
7	3671W303	Tube transversal	1
8	3671W330	Biellette de pelle rétrocaveuse, droite	1
9	3671W330H	Biellette de pelle rétrocaveuse, gauche	1
10	Z12120	Esse, 1/4 po	2
11	Z71515	Boulon hexagonal 1/2 po NC x 1 1/2 po	6

Article	Número de pièce	Description	Quantité
12	Z71522	Boulon hexagonal 1/2 po NC x 2 1/4 po	6
13	Z71540	Boulon hexagonal 1/2 po NC x 4 po	6
14	Z71617	Boulon hexagonal 5/8 po NC x 1 3/4 po	8
15	Z72251	Contre-écrou hexagonal, 1/2 po NC	18
16	Z72261	Contre-écrou hexagonal, 5/8 po NC	8
17	Z73151	Rondelle SAE, 1/2 po	6
18	Z77381	Rondelle DIN 125, M14	12
19	Z77682G10-9	Boulon hexagonal M14 x 1,5 x 40 mm grade 10,9	10
20	Z77683G10-9	Boulon hexagonal M14 x 1,5 x 50 mm grade 10,9	2
21	3671L333 <sup>1</sup>	Espaceur	4

<sup>1</sup> Entretoise article 21 requise pour les modèles Massey 1825E et 1835E

## Préparation :



L'installation peut être facilitée en enlevant les roues arrière du tracteur.

Positionnez le tracteur de façon à ce que la rétrocaveuse soit alignée derrière lui.

- La rétrocaveuse devrait être assemblée, mais rester sur la palette de transport.
- Une chargeuse frontale doit être installée sur le tracteur. La chargeuse frontale est requise pour compenser le poids de la rétrocaveuse, ainsi que pour fournir la stabilité nécessaire pour utiliser la rétrocaveuse sans danger.
- La chargeuse frontale devrait être en position abaissée, reposant sur le sol.

## Étape 1

En partant du côté gauche du tracteur, retirez la barre stabilisatrice et le bras d'attelage en 3 points du support.

Faites pivoter le bras de levage aussi loin que possible et mettez-le à l'écart.

Retirez la barre stabilisatrice. Mettez les boulons et les rondelles de côté pour une réutilisation ultérieure.

## Étape 2

Retirez quatre des six boulons et rondelles retenant le support du cadre de protection (ROPS) au cadre, comme encadré sur les images.

Mettez ces boulons et rondelles de côté car ils ne sont pas réutilisés lors de l'installation du sous-châssis.



## Outils requis :

- Outils d'atelier de base
- Clés et douilles 3/4 po, 15/16 po
- Clés et douilles M21
- Dispositif de levage en hauteur
- Chandelles de soutien
- Clé dynamométrique

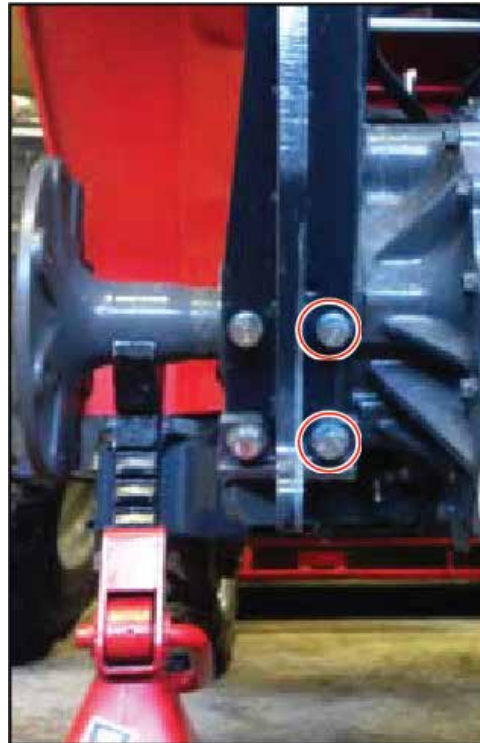

### Étape 3

Retirez les deux boulons et rondelles qui maintiennent le rail de chargeuse, comme encadré sur l'image.

Mettez ces boulons et rondelles de côté car ils ne sont pas réutilisés lors de l'installation du sous-châssis.



### Étape 4

Installez la plaque de tracteur gauche (3) sur l'essieu et le montant du cadre de protection (ROPS). Fixez à l'essieu avec des boulons (19) M14 x 1,5 x 40 mm (x3) et M14 x 1,5 x 50 mm (x1) et des rondelles M14 (x4).

Installez les boulons ½ po NC x 4 po, les rondelles ½ po et les écrous ½ po NC sur le côté (x3 chacun).

Serrez seulement à la main pour l'instant.

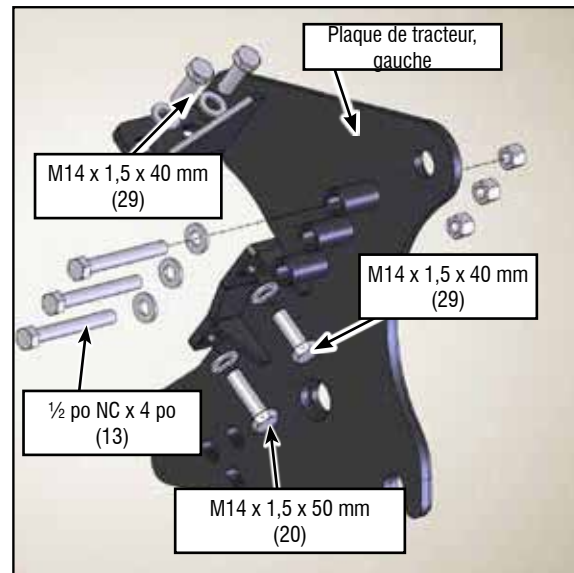

### Étape 5

Montez l'assemblage soudé d'attache d'essieu sous l'essieu entre l'essieu et le rail de chargeuse. Installez et serrez à la main avec de nouveaux boulons de support du cadre de protection (ROPS) M14 x 1,5 x 40 mm (x2) et des rondelles M14 (x2).

### Étape 6

Répétez les étapes 1 à 5 pour le côté droit du tracteur.

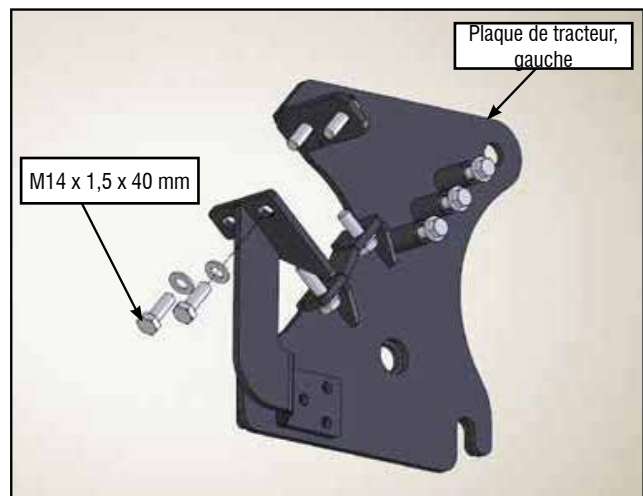

### Étape 7

Installez le tube transversal inférieur (7) avec trois boulons hexagonaux  $\frac{1}{2}$  NC x  $2\frac{1}{4}$  po de chaque côté et des contre-écrous hexagonaux  $\frac{1}{2}$  po NC.

### Étape 8

Serrez au couple toutes les fixations du sous-châssis.

L'installation du sous-châssis est maintenant terminée.

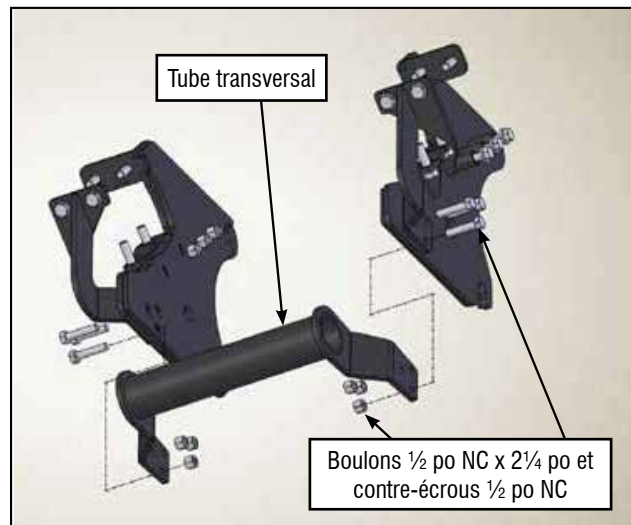

### Étape 9

Réinstallez les roues si elles ont été retirées et serrez les écrous/ boulons de roue (voir le tableau de couple ou le manuel de l'utilisateur du tracteur). Notez qu'en fonction des roues, il peut être nécessaire d'inverser le décalage pour le dégagement par rapport au sous-châssis.

Reconnectez les bras stabilisateurs réglables

**Le sous-châssis devrait rester sur le tracteur et ne doit pas être enlevé. Vérifiez que les bras de levage bougent librement avec le sous-châssis installé.**

### Étape 10

S'il n'est pas déjà assemblé, le sous-châssis de pelle rétrocaveuse peut être assemblé. Assemblez la biellette gauche de pelle rétrocaveuse (8), la biellette droite de pelle rétrocaveuse (9) et la traverse (2) avec trois boulons hexagonaux  $\frac{1}{2}$  po NC x  $1\frac{1}{2}$  po et contre-écrous hexagonaux  $\frac{1}{2}$  po NC de chaque côté.

Serrez-les au couple de 110 Nm (80 lbf/pi).

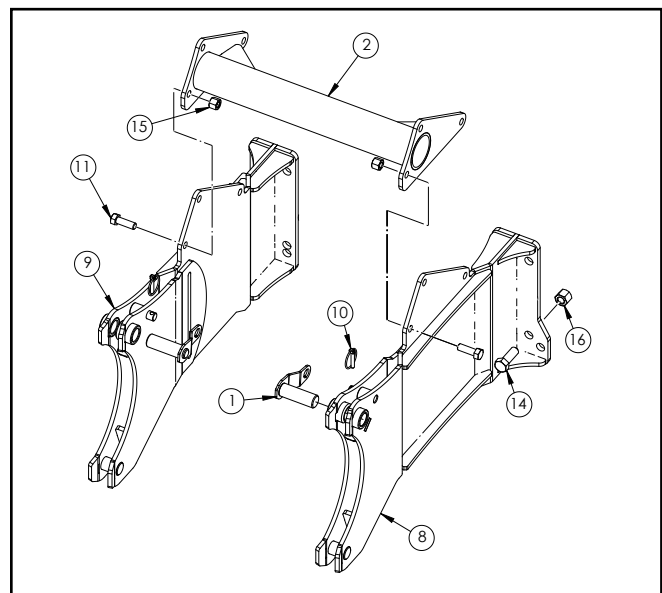

### Étape 11

Prenez le support du sous-châssis de pelle rétrocaveuse et fixez-le à la pelle rétrocaveuse sur le support de base principal. Utilisez les boulons et les écrous de  $\frac{5}{8}$  po NC fournis – 4 à gauche et 4 à droite.

**Serrez les boulons au couple à 215 Nm (160 lbf/pi).**

### Étape 12

Alignez et inversez le tracteur jusqu'au support. Rapprochez suffisamment pour attacher les tuyaux hydrauliques à la pelle rétrocaveuse.

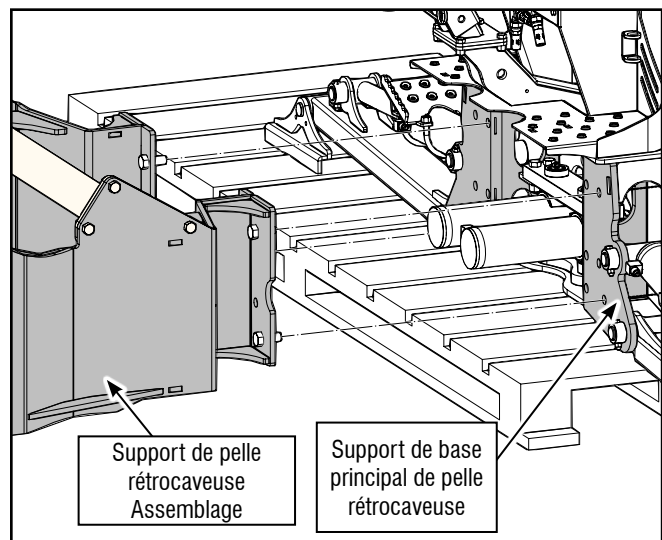

### Étape 13

Attachez les conduites hydrauliques de la pelle rétrocaveuse au tracteur. Voir l'illustration.

**REMARQUE :** La pelle rétrocaveuse est munie d'une soupape de commande directionnelle et ne permettra pas le débit inverse si les conduites de pression et de retour sont mal raccordées.

### **AVERTISSEMENT!**

Lors de l'utilisation de la flèche et des stabilisateurs, assurez-vous que la zone est libre de tout passant et que l'opérateur est positionné en toute sécurité.

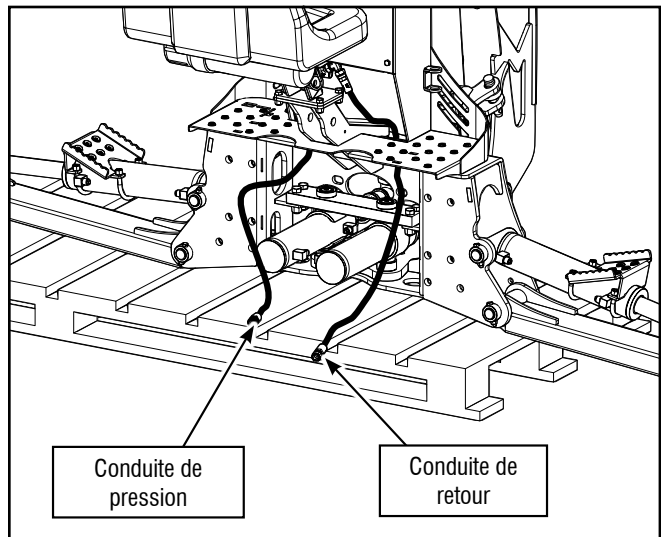

### Étape 14

Utilisez avec précaution le bras de manœuvre ou les pieds stabilisateurs pour incliner le support ou la pelle rétrocaveuse de biais, afin que les points d'attache inférieurs soient alignés avec les crochets sur le dessous du sous-châssis du tracteur.

### Étape 15

Utilisez avec précaution le système hydraulique de la pelle rétrocaveuse pour soulever l'assemblage du support dans le fond des crochets afin d'obtenir une fixation positive.

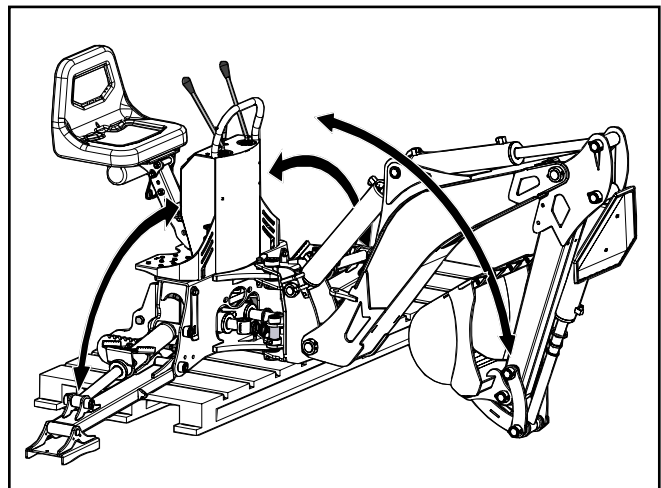

### Étape 16

Utilisez avec précaution le système hydraulique de la pelle rétrocaveuse pour faire pivoter l'assemblage du support dans les points d'attache supérieurs sur le sous-châssis. Faites pivoter le support jusqu'à ce qu'il atteigne la butée. Les trous de goupille seront alors alignés.

### Étape 17

Insérez les deux goupilles universelles soudées dans les trous de goupille et fixez-les au moyen d'esses.

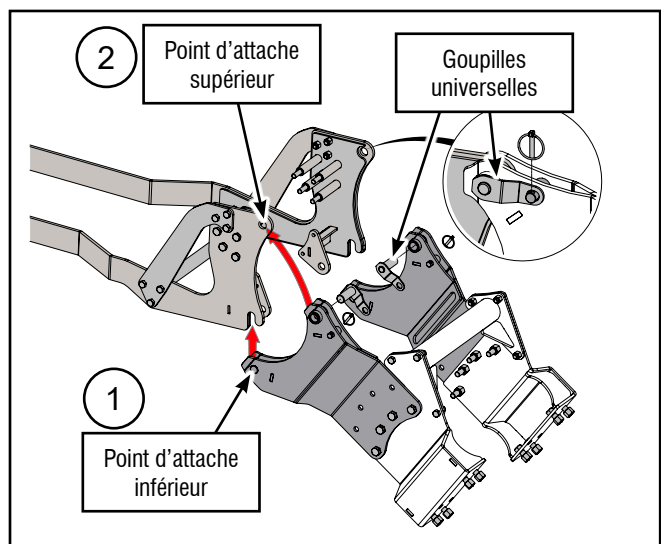

Illustration générique montrant le principal d'attelage.



## Étape 18

Vérifiez que tous les points de fixation sont sécurisés et assurez-vous que tous les boulons/écrous sont serrés et au couple.

Testez l'hydraulique : soulevez les pieds stabilisateurs et retirez le patin. Abaissez les stabilisateurs et testez toutes les fonctions de la flèche.

Assurez-vous que toutes les pièces mobiles ont suffisamment d'espace et ne nuisent pas au sous-châssis.

Le sous-châssis est maintenant installé.

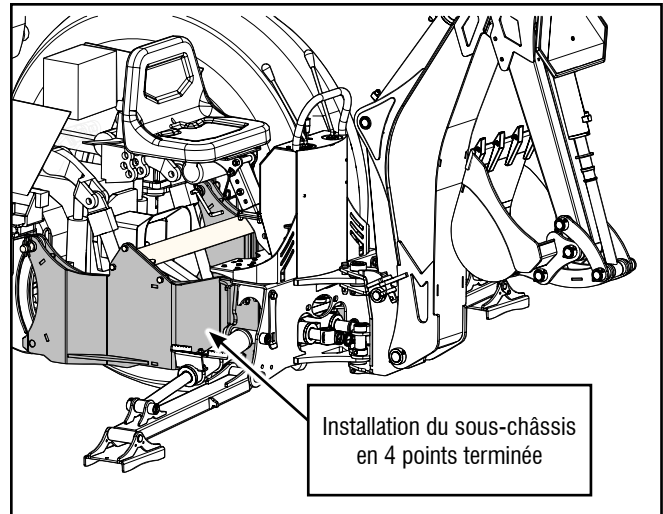

## Valeurs courantes de couple de serrage des boulons

### Vérification du couple appliqué sur les boulons

Les tableaux figurant ci-dessous donnent les valeurs correctes de couple pour divers boulons et vis d'assemblage. Serrez tous les boulons selon le couple spécifié dans le tableau, sauf mention contraire. Vérifiez de temps à autre que les boulons sont bien serrés.

**IMPORTANT! Si vous remplacez de la quincaillerie, utilisez des fixations de la même catégorie.**

**IMPORTANT! Les valeurs de couple de serrage indiquées dans le tableau s'appliquent aux filets non graissés et non huilés. Ne pas graisser ou huiler les filets, sauf mention contraire. Lorsque vous utilisez un enduit frein pour filets, augmentez la valeur de couple de 5 %.**

Couple appliqué sur les raccords hydrauliques							
Diamètre extérieur du tube	Taille des écrous hexagonaux à travers les plaques	Couple de serrage		Plaques avec serrage manuel			
		Pouces	Pouces	lb•pi	N•m	Plaques	Tours
3/16	7/16			6	8	2	1/6
1/4	9/16			11-12	15-17	2	1/6
5/16	5/8			14-16	19-22	2	1/6
3/8	11/16			20-22	27-30	1-1/4	1/6
1/2	7/8			44-48	59-65	1	1/6
5/8	1			50-58	68-79	1	1/6
3/4	1-1/4			79-88	107-119	1	1/8
1	1-5/8			117-125	158-170	1	1/8

 **REMARQUE :** les catégories des boulons sont indiquées sur leur tête.

Les valeurs indiquées s'appliquent aux raccords non lubrifiés.

Spécifications relatives au couple de serrage des boulons en unités métriques				
Diamètre du boulon	Couple de serrage			
	Gr. 8,8		Gr. 10,9	
	lb•pi	N•m	lb•pi	N•m
M3	0,4	0,5	1,3	1,8
M4	2,2	3	3,3	4,5
M6	7	10	11	15
M8	18	25	26	35
M10	37	50	52	70
M12	66	90	92	125
M14	83	112	116	158
M16	166	225	229	310
M20	321	435	450	610
M30	1 103	1 495	1 550	2 100

